



BLUE SKY™

OUTDOOR LIVING



OWNER'S MANUAL
GAS PATIO HEATER

MANUEL DU PROPRIÉTAIRE
CHAUFFE-PATIO AU GAZ

MANUAL DEL PROPIETARIO
CALEFACTOR PARA PATIO A GAS

PHG8732BZ | PHG8732SS22

FOR OUTDOOR USE ONLY | POUR USAGE À L'EXTÉRIEUR SEULEMENT | SOLO PARA USO EXTERIOR



TIME WELL SPENT

We believe in the value and benefits of spending time outdoors. Our goal is to provide you with a wide variety of outdoor related products that allow you to spend endless days outside, generating loads of laughter and creating memories that will last a lifetime.

Blue Sky Outdoor Living offers high quality, on-trend, outdoor living products that will bring an enhanced experience to any backyard, outdoor gathering or adventure.

Connect with us @blueskyoutdoorliving



Fill in the following information and retain this manual for future reference:

MODEL(S):

DATE OF PURCHASE:

PLACE OF PURCHASE:

RECEIPT NO:

Part Number: PHG8732BZ, PHG8732SS22

FOR YOUR SAFETY

PLEASE READ AND UNDERSTAND THIS ENTIRE MANUAL BEFORE ASSEMBLING, USING OR SERVICING THIS GAS PATIO HEATER.

FAILURE TO COMPLY WITH THE PRECAUTIONS AND INSTRUCTIONS PROVIDED WITH THIS HEATER CAN RESULT IN DEATH, SERIOUS BODILY INJURY AND PROPERTY DAMAGE FROM FIRE, EXPLOSION, BURNS, ASPHYXIATION, AND/OR CARBON MONOXIDE POISONING.

ONLY PERSONS WHO CAN UNDERSTAND AND FOLLOW THESE INSTRUCTIONS SHOULD USE OR SERVICE THIS HEATER. KEEP THIS MANUAL FOR FUTURE REFERENCE.

DANGER

Improper installation, adjustment, alteration, service or maintenance can cause property damage, injury or death. Read the installation, operation and maintenance instructions thoroughly before installing or servicing this equipment.

DANGER

IF YOU SMELL GAS:

- Shut off gas to the appliance.
- Extinguish any open flame.
- If odor continues, keep away from the appliance and immediately call your gas supplier or fire department.

DANGER

Do not store or use gasoline or other flammable vapors and liquids in the vicinity of this or any other appliance. An LP-cylinder not connected for use should not be stored in the vicinity of this or any other appliance.

⚠ DANGER: CARBON MONOXIDE HAZARD

FOR OUTDOOR USE ONLY!

THIS APPLIANCE CAN PRODUCE CARBON MONOXIDE, WHICH HAS NO ODOR AND CONSUMES OXYGEN.

USING THIS HEATER IN AN ENCLOSED SPACE CAN LEAD TO SERIOUS INJURY OR DEATH.

NEVER USE THIS APPLIANCE IN AN ENCLOSED SPACE SUCH AS A CAMPER, TENT, CAR, HOME, FOUR-SEASONS ROOM, GARAGE OR OTHER ENCLOSED OR UNVENTILATED AREA.

DO NOT BLOCK AIR FLOW INTO OR OUT OF THE HEATER.

This heater is a combustion appliance. All combustion appliances produce carbon monoxide (CO) during the combustion process. This product is designed to produce extremely minute, non-hazardous amounts of CO if used and maintained in accordance with all warnings and instructions.

Carbon Monoxide (CO) poisoning produces flu-like symptoms, watery eyes, headaches, dizziness, fatigue and possibly death. You can't see it and you can't smell it. It's an invisible killer. If these symptoms are present during operation of this product, get fresh air immediately!

⚠ DANGER: EXPLOSION AND FIRE HAZARD

During operation, this product can be a source of ignition. This heater is red hot during use and can ignite flammables too close to the burner. Minimum heater clearances from combustible materials: 3' (1 m) from the sides and 3' (1 m) from the top.

Keep solid combustibles, such as building materials, paper or cardboard, a safe distance away from the heater.

Provide adequate clearances around air openings into the combustion chamber.

Never use this heater in spaces which do or may contain volatile or airborne combustibles, or products such as gasoline, solvents, paint thinner, dust particles, unknown chemicals or other flammable vapors and liquids.

Do not use this heater in areas with high dust content.

PROPANE SAFETY

WARNING

Fuels used in liquefied propane gas appliances, and the combustion products of such fuels, can expose you to chemicals such as benzene, which is known to the State of California to cause cancer, birth defects or other reproductive harm.

For more information go to: www.P65Warnings.ca.gov.

- This product is fueled by propane gas. Propane gas is invisible, odorless and flammable. An odorant is normally added to help detect leaks and can be described as a “rotten egg” smell. The odorant can fade over time so leaking gas is not always detectable by smell alone.
- Never use or store propane near high heat, open flames, pilot lights, direct sunlight, other ignition sources or where temperatures exceed 120°F (49°C).
- Propane gas vapors are heavier than air and can accumulate in low places. It can be ignited by ignition sources such as matches, lighters, sparks, lit cigarettes/cigars or open flames of any kind, even those many feet away from the original leak. If you smell gas, leave the area immediately.
- The propane cylinder must be constructed and marked in accordance with the specifications for LP gas cylinders of the U.S. Department of Transportation (in the United States) or the standard for cylinders, spheres and tubes for transportation of dangerous goods and commission, CAN/CSA-B339 (in Canada). Never connect an unregulated propane cylinder to the heater.
- The cylinder must have a connection device compatible with the connection for this appliance.
- The cylinder used must include a collar to protect the cylinder valve.
- The cylinder must have a listed overfilling prevention device.
- Never fill the propane cylinder beyond 80 percent full.

- Never install or remove the propane cylinder while the heater is lit, near flame, pilot lights or other ignition sources, or while the heater is hot to touch.
- A dented, rusted or damaged propane cylinder may be hazardous and should be checked by your cylinder supplier. Never use a propane cylinder with a damaged valve connection.
- Store or use propane gas in compliance with local ordinances and codes or with ANS/NFPA 58. Turn off propane when not in use.
- Store the propane cylinder outdoors in a well ventilated space out of reach of children. Never store the propane cylinder in an enclosed area such as a house, garage, etc. If you are storing the patio heater indoors, disconnect the propane cylinder and store it separately outdoors.
- Place the dust cap on the propane cylinder valve outlet whenever the cylinder is not in use. Only install the type of dust cap on the cylinder valve that is provided with the cylinder valve. Other types of caps or plugs may result in propane leakage.
- For more information, see chapter 5 of the standard for storage and handling of liquefied petroleum gas, ANS/NFPA 58. Your local library or fire department should have this book.

RULES FOR SAFE OPERATION

- Never leave the heater unattended when hot or in use.
- Keep out of reach of children. Carefully supervise young children when they are in the vicinity of the heater.
- Alert children and adults to the hazards of high surface temperatures. Stay away from these surfaces to avoid burning skin or igniting clothing.
- Materials or items stored under the heater will be subjected to radiant heat and could be seriously damaged.
- Do not hang clothing or any other flammable materials from the heater, or place on or near the heater.

- Keep all connections and fittings clean. Make sure the propane cylinder valve outlet is clean and the cylinder cover is clear of debris.
- Use as a heating appliance only. Never alter in any way or use with any other device.
- Do not operate this heater in conditions where the wind velocity is above 10 mph (16 kph).
- This heater will operate at reduced efficiency below 40°F (5 °C).
- Do not operate this heater near windows, air intake openings, sprinklers and other water sources.
- Keep this heater on a hard and level surface.
- Before each use, inspect the hose assembly for evidence of excessive abrasion, cuts or wear. Suspected areas should be leak tested. If the hose leaks, it must be replaced prior to operation. Only use the replacement hose assembly specified by manufacturer.
- If relighting a hot heater, always wait at least 5 minutes.
- Do NOT touch or move the heater for at least 45 minutes after use. The reflector is hot to the touch. Allow reflector to cool before touching.
- It is very important that the control compartment, burner and circulating air passageways of the heater be kept clean. More frequent cleaning may be required as necessary.
- Spiders and insects can nest in burner or orifices, which can damage the heater and render it unsafe for use.
- Carbon deposits may create a fire hazard. See the Care and Maintenance section for cleaning instructions.
- Installation and repair should be done by a qualified service person. The heater should be inspected before use and annually by a qualified service person. Make sure the heater is cool before servicing.
- Replace any guard or protective device removed for servicing the appliance prior to placing back in service.

- This product contains sharp edges on the panels, cylinder housing and handle. Please assemble with care.
- Fasteners must be used to secure this heater into the ground. Fasteners are not included.

NOTES

- We cannot foresee every use which may be made of our heaters.
- Check with your local fire safety authority if you have questions about heater use.
- Other standards govern the use of fuel gases and heat producing products for specific uses. Your local authorities can advise you about these. In the United States, the installation must conform with local codes, or in the absence of local codes, follow National Fuel Gas Code ANS Z223.1/NFPA54. In Canada, the installation must conform to local codes. If no local codes exist, follow the current National Standards of Canada CAN/CGA-B149.2.
- Every part of the heater shall be secure against displacement and shall be constructed to maintain a fixed relationship between essential parts under normal and reasonable conditions of handling and usage. Parts not permanently secured shall be designed so they cannot be incorrectly assembled and cannot be improperly located or misaligned in removing or replacing during cleaning or other servicing.

PARTS LIST

UNPACK PARTS, MAKING SURE ALL PIECES ARE PRESENT BEFORE ATTEMPTING TO ASSEMBLE.

If any part is missing or damaged, do not attempt to assemble the product. Contact us by email at service@blueskyoutdoorliving.com or call 1-800-459-4409 (Monday–Friday, 8:00 am–4:30 pm, CST) for replacement parts.

REF	QTY	DESCRIPTION
A	3	Reflector Panel
B	1	Reflector Plate
C	1	Head Assembly
D	1	Cylinder Housing
E	1	Gas Hose
F	1	Regulator
G	1	Upper Pole
H	1	Lower Pole
I	3	Support Bracket
J	1	Base
K	1	Wheel Assembly

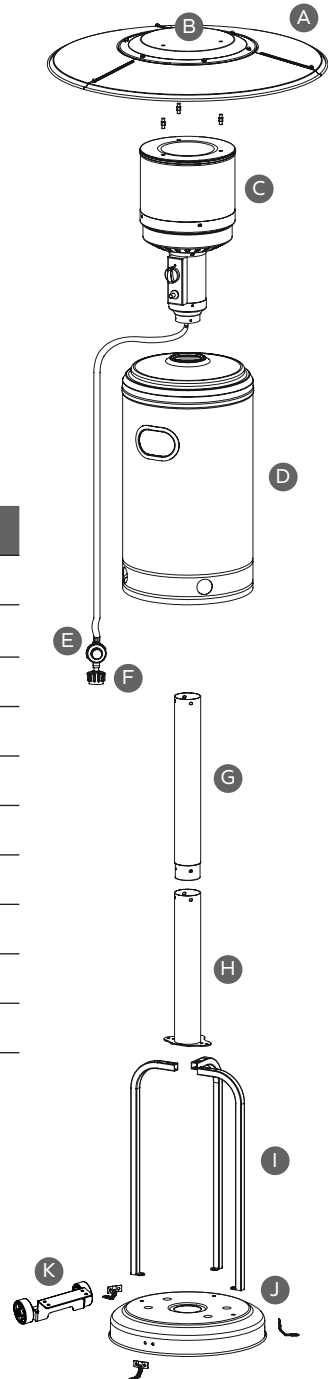

REF	QTY	DESCRIPTION
AA	3	M8 x 16 Bolt
BB	6	M6 Flange Nut
CC	4	Stainless Steel Bolt
DD	6	M6 x 30 Bolt
EE	3	Reflector Spacer
FF	9	8 mm Washer
GG	15	6 mm Washer
HH	9	M6 x 10 Screw
II	9	Cap Nut
JJ	3	Wing Nut
KK	4	3/16" Screw
LL	3	Ground Fixtures
MM	6	M6 x 10 Bolt
NN	6	M6 Nut
OO	1	Wrench
PP	2	M8 x 15 Bolt
QQ	2	M8 Nut

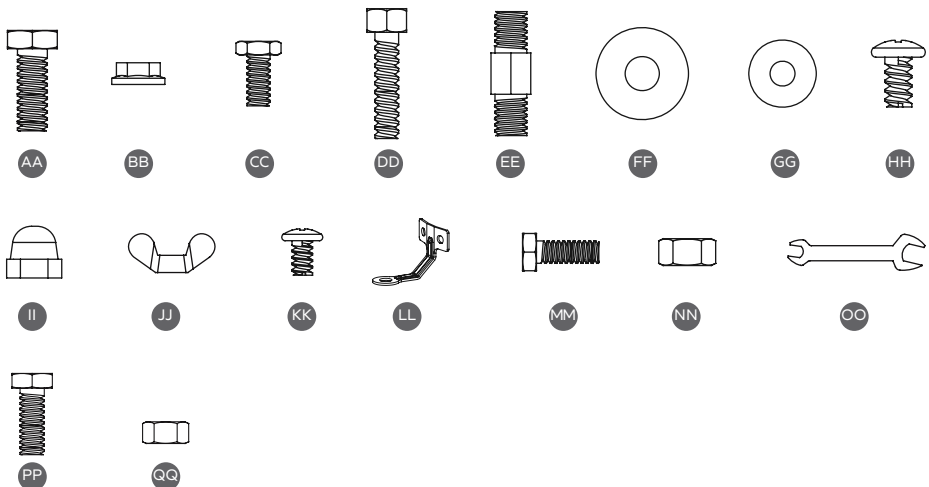

ASSEMBLY

⚠ WARNING
This product contains sharp edges. Please assemble with care.

Tools Required for Assembly (not included):

- Phillips screwdriver with medium tip
- Leak detection solution soap and water solution (described later in the instructions)

STEP 1

NOTE: Fastening hardware to secure this heater to a flat surface are not included. Consult your local hardware dealer for advice on the proper fasteners needed to secure your heater.

Flip the base [J] over. Attach the ground fixtures [LL] to the base using two M6 x 10 bolts [MM], two 6 mm washers [GG] and two M6 nuts [NN].

Turn the base upright.

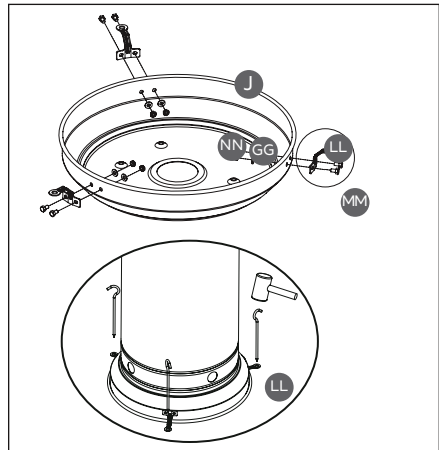

Attach the wheel assembly (K) to the base (J) using two M8 x 15 bolts (PP) and two M8 nuts (QQ).

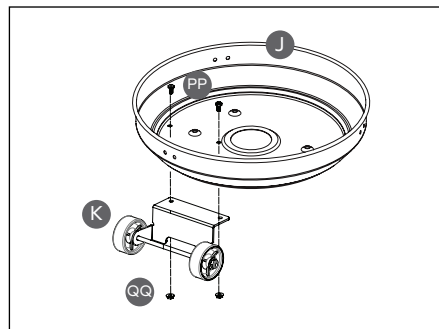

STEP 2

To attach the three support brackets [I] to the base [J], loosely insert three M8 x 16 bolts [AA] downward through the support brackets and into the base.

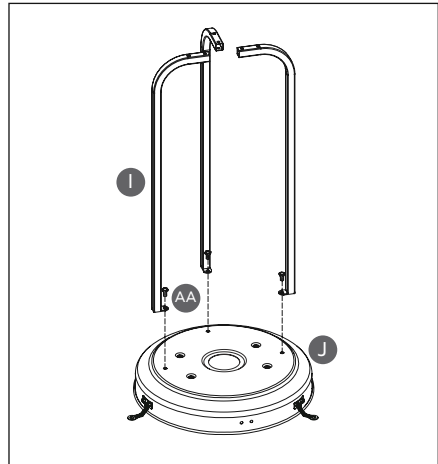
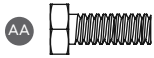

STEP 3

Insert the upper pole [G] into the lower pole [H]. The warning label on the upper pole should be on the same side as the flat plate on the lower pole. Use four 3/16" screws [KK] to firmly secure the two poles together.

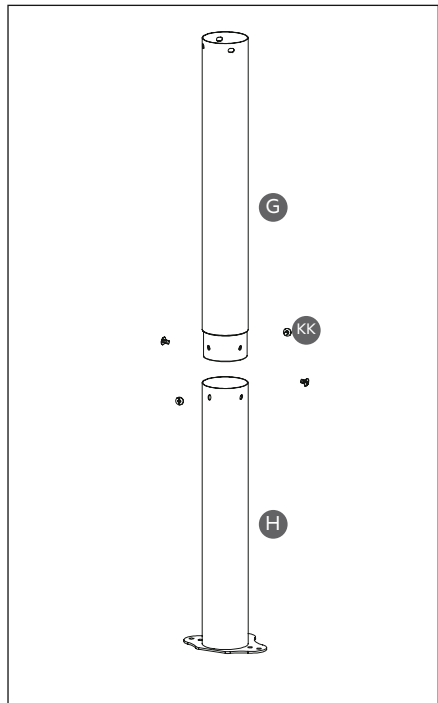

STEP 4

Attach the assembled pole to the three support brackets [I] using six M6 x 30 bolts [DD] and M6 flange nuts [BB]. Fully tighten.

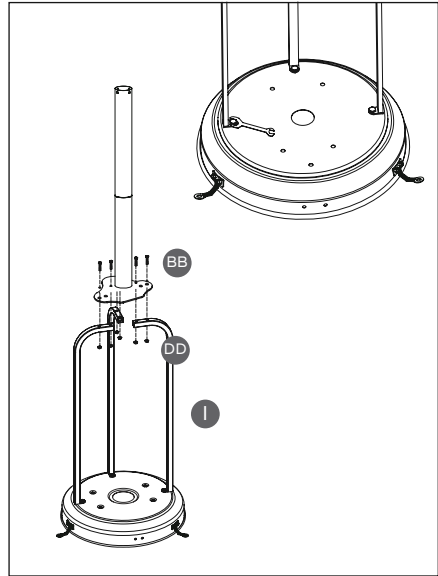

STEP 5

Slide the cylinder housing [D] over the assembled pole and all the way down over the support brackets [I].

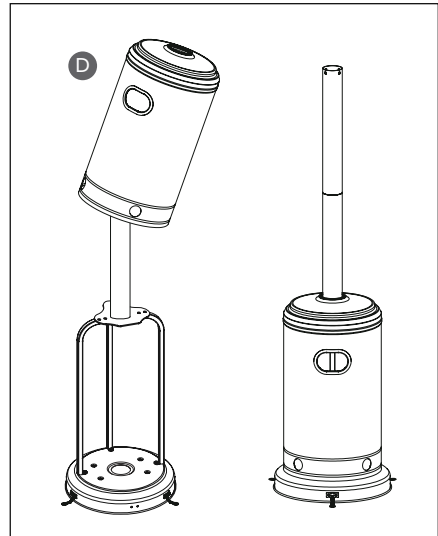

STEP 6

Place one 8 mm washer [FF] over a hole in the top of the head assembly [C]. Screw one reflector spacer [EE] through the washer and into the top of the head assembly. Tighten.

Repeat the same steps with the other two 8 mm washers and reflector spacers. Tighten.

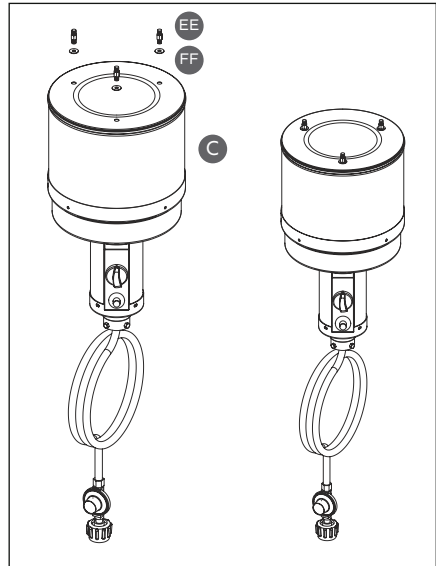
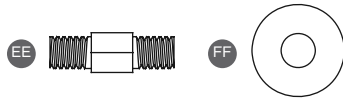

STEP 7

Unscrew the stainless steel bolts [CC] from the head assembly [C].

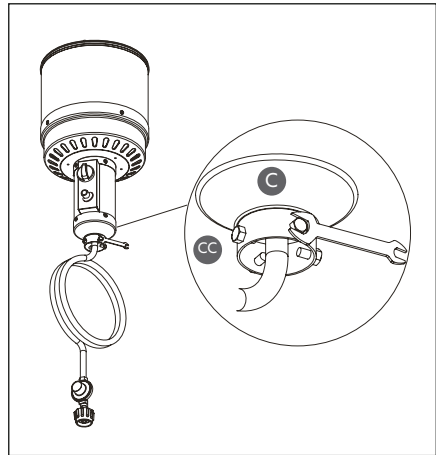

STEP 8

Insert the gas hose [E] into the pole, then insert the head assembly [C] into the pole.

Attach the head assembly to the pole using the stainless steel bolts [CC], which were removed in step 7.

NOTE: The control knob on the head assembly should be above the decal on pole.

When applicable, visually check portions of the hose assembly located within the confines of the heater post.

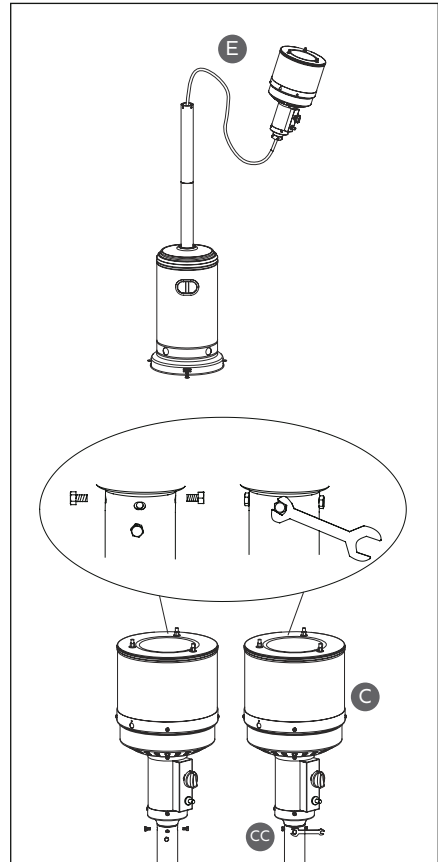

STEP 9: REFLECTOR ASSEMBLY

⚠ WARNING

Remove the protective film from parts A and B before assembling.

Secure all fastening hardware loosely and tighten when reflector assembly is properly aligned.

Slide two reflector panels [A] together. Insert one M6 x 10 screw [HH] into the reflector panels. Slide one 6 mm washer [GG] over the threaded end of the screw, then screw on one cap nut [II].

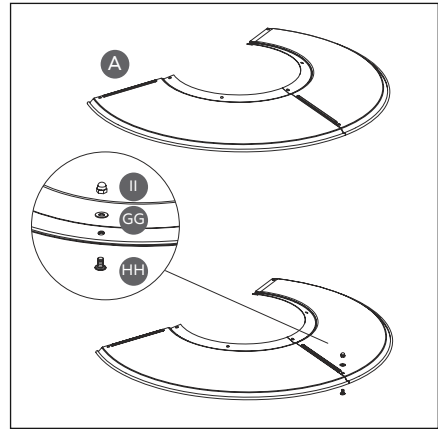

STEP 10

Put the reflector plate [B] in the center of reflector panels.

Slide in the third reflector panel [A]. Insert one M6 x 10 screw [HH] into each reflector panel. Slide a 6 mm washer [GG] over the threaded end of each screw, then loosely screw on a cap nut [II].

Attach the reflector plate to the three reflector panels using six M6 x 10 screws [HH], 6 mm washers [GG] and cap nuts [II].

Fully tighten all screws.

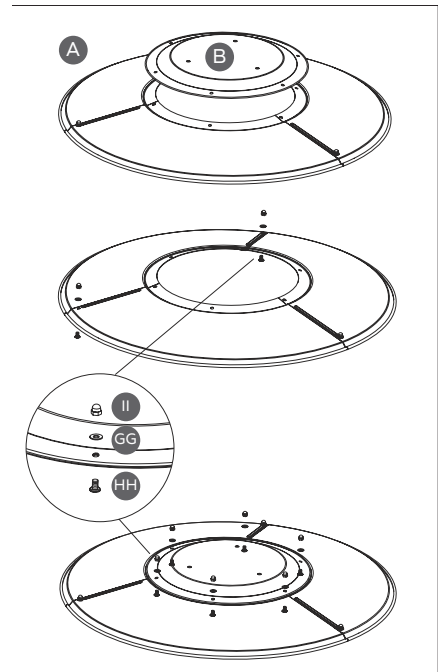

STEP 11

Slide one 8 mm washer [FF] over each of the exposed ends of the reflector spacers [EE], which are sticking out of the head assembly [C].

Place the reflector assembly on the three spacers.

Slide one 8 mm washer over each of the exposed ends of the reflector spacers, which are sticking through the top of the reflector assembly.

Then securely tighten a wing nut [JJ] to each of the threaded ends of the reflector spacers.

Do not overtighten.

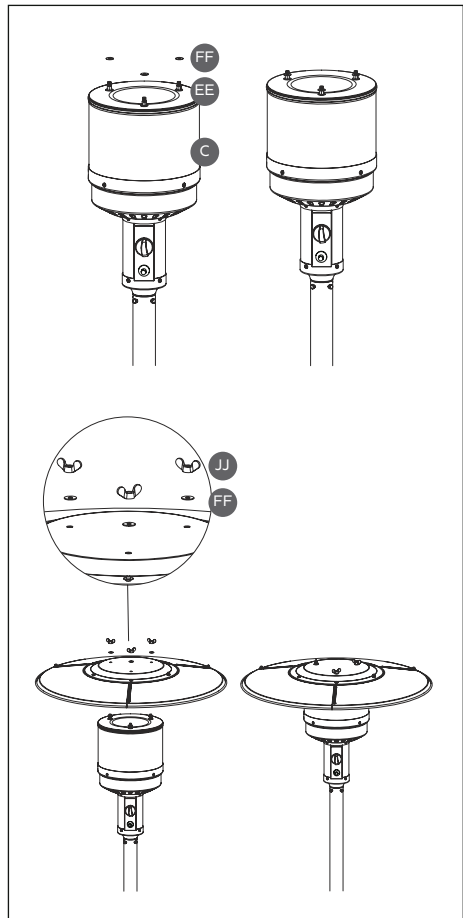
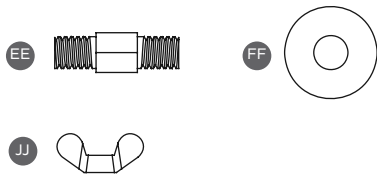

STEP 12

Before connecting your propane cylinder, please read these important instructions.

- The propane gas and cylinder are sold separately. Use a standard 20 lb. propane cylinder only – approximately 12.2" (31 cm) in diameter and 17.9" (45.5 cm) high.
- Use only propane gas set up for vapor withdrawal.
- The maximum inlet gas supply pressure: 250 psi/1750 kPa. The minimum inlet gas supply pressure: 25 psi /175 kPa. Manifold pressure with regulator provided: 11 inch W.C./2.74 kPa. The pressure regulator and hose assembly supplied with the appliance must be used.
- The propane cylinder must be constructed and marked in accordance with the specifications for LP gas cylinders of the U.S. Department of Transportation (in the United States) or the standard for cylinders, spheres and tubes for transportation of dangerous goods and commission, CAN/CSA-B339 (in Canada). Never connect an unregulated propane cylinder to the heater.
- The cylinder must have a connection device compatible with the connection for this appliance.
- The cylinder used must include a collar to protect the cylinder valve.
- The cylinder must have a listed overfilling prevention device.
- Never fill the propane cylinder beyond 80 percent full.
- Never install or remove the propane cylinder while heater is lit, near flame, pilot lights or other ignition sources, or while heater is hot to touch.
- A dented, rusted or damaged propane cylinder may be hazardous and should be checked by your cylinder supplier. Never use a propane cylinder with a damaged valve connection.
- For more information, see chapter 5 of the *Standard for Storage and Handling of Liquefied Petroleum Gases*, ANS/NFPA 58. Your local library or fire department should have this book.

Make sure that the knob on the LP tank is closed and turned clockwise to a full stop. The cylinder supply system must be arranged for vapor withdrawal. Check that the control knob on the control unit is turned off.

Hold the gas hose [E] and regulator [F] in one hand and insert the nipple into the valve outlet. Be sure the nipple is centered in the valve outlet. The coupling nut connects to the large outside threads on the valve outlet. Hand-tighten the coupling nut clockwise until it comes to a full stop. Firmly tighten by hand only. Do not cross-thread.

Carefully lower the cylinder housing [D] into place over the tank. Make sure it is sitting evenly on the base [J].

To disconnect, fully close the tank valve by turning clockwise. Turn the coupling nut counterclockwise until the gas hose and regulator detaches.

⚠ WARNING

Do not store a spare LP gas cylinder under or near this heater.

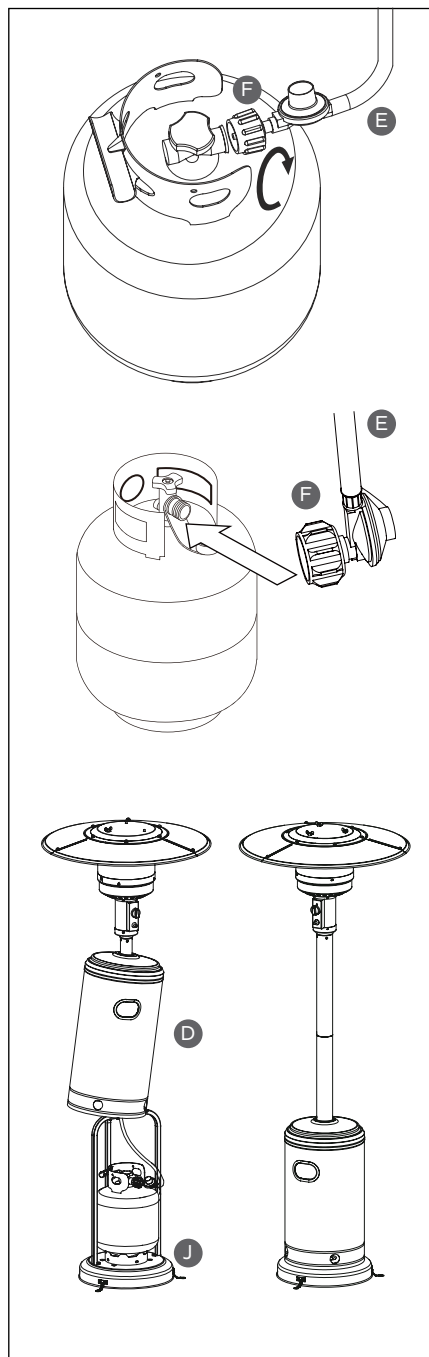

OPERATION

WARNING

READ THE RULES FOR SAFE OPERATION SECTION AT THE BEGINNING OF THIS MANUAL BEFORE PROCEEDING.

The following check lists should be consulted each time you use the heater. Make sure you have read through the entire Operation section before attempting to light the heater.

PRE-OPERATION CHECK LIST

For a safe and pleasurable heating experience, perform this check list before each use.

- I am familiar with the entire owner's manual and understand all precautions noted.
- All components are properly assembled, intact and operable. No alterations have been made.
- All gas connections are secure and do not leak. I have performed the necessary leak tests described in the next section.
- The heater is placed in an appropriate outdoors location far from combustible materials and weather conditions are appropriate. I have followed all guidelines in the rules for safe operation for placement of the heater.
- There is adequate fresh air ventilation. All burner and air circulation passages are clear.

POST-OPERATION CHECK LIST

After you have shut off the patio heater, perform this check list.

- Gas control knob is in OFF position.
- Propane cylinder valve is OFF.
- Gas hose is disconnected from the propane cylinder.

LEAK TEST

WARNING

Check all connections and fittings for leaks using soapy water. Never use a flame.

Perform all leak tests outdoors. Before performing a leak test, extinguish all open flames. NEVER leak test when smoking.

Do not use the heater until all connections have been leak tested and do not leak.

Hose/Regulator
Connection

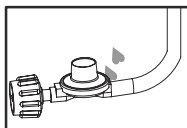

Regulator/Cylinder
Connection

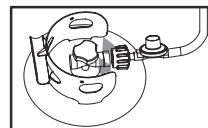

1. Make 2–3 oz. of leak check solution (one part liquid dishwashing detergent and three parts water).
2. Apply several drops of solution where the hose attaches to regulator.
3. Apply several drops of solution where the regulator connects to cylinder.
4. Make sure all patio heater and light valves are OFF.
5. Turn the cylinder valve ON.

IF BUBBLES APPEAR AT ANY CONNECTION, THERE IS A LEAK.

If there is a leak:

1. Turn the cylinder valve OFF.
2. If the leak is at hose/regulator connection: tighten connection and perform another leak test. If bubbles continue appearing, the hose should be returned to the place of purchase.
3. If the leak is at regulator/cylinder valve connection: disconnect, reconnect, and perform another leak check. If you continue to see bubbles after several attempts, the cylinder valve is defective and should be returned to cylinder's place of purchase.

IF NO BUBBLES APPEAR AT ANY CONNECTION, THE CONNECTIONS ARE SECURE.

NOTE: Whenever gas connections are joined, loosened or removed, you must perform a complete leak test.

LIGHTING

⚠ WARNING

READ THE RULES FOR SAFE OPERATION SECTION AT THE BEGINNING OF THIS MANUAL BEFORE PROCEEDING.

Do not attempt to operate until all the assembly is complete and the leak checks have been performed. Please read all of the lighting instructions and have an understanding of all the steps prior to lighting the heater.

⚠ WARNING

Be careful when attempting to manually ignite this heater. Holding in the control knob for more than 10 seconds before igniting the gas will cause a ball of flame upon ignition.

STEP 1

Fully open the LP cylinder valve.

Press and turn the control knob to the HIGH position (counter-clockwise 90°). Holding down the control knob, press the igniter button several times until the main flame is ignited.

Wait 10 seconds after the ignition before releasing the control knob.

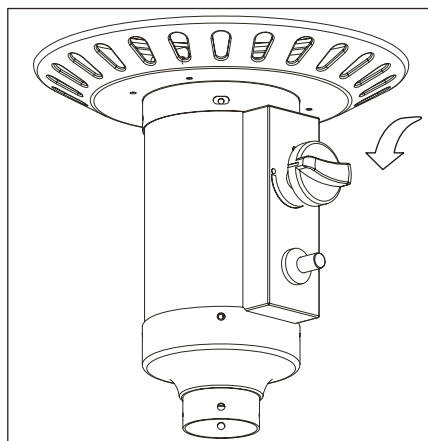

STEP 2

Turn the control knob to the LOW position and leave it there for at least 5 minutes. You may then turn the knob to the desired temperature setting.

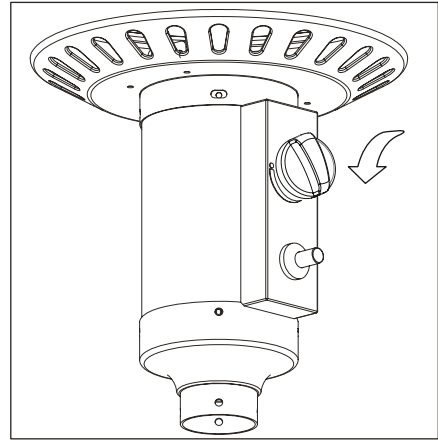

RE-LIGHTING

If the burner flame goes out, turn off the heater and wait at least 5 minutes or more to let the gas dissipate before re-lighting to avoid a gas explosion. Repeat the Lighting steps on the prior pages.

If you experience any ignition problems, consult the Troubleshooting section.

SHUTTING DOWN

Turn the propane cylinder valve clockwise to OFF, disconnect the regulator and place the dust cap on the cylinder when the heater is not in use.

HELPFUL HINTS

- During initial use, smoke and odor from the burning of oils used in manufacturing will appear. Both smoke and odor will dissipate after approximately 30 minutes. Avoid inhaling fumes emitted from the heater during its first use. The heater should NOT produce thick black smoke.
- The burner may be noisy when initially turned on.
- The emitter screen will become bright red due to intense heat. The color is more visible at night.
- The burner will display tongues of blue and yellow flame. These flames should not be yellow or produce thick black smoke, indicating an obstruction of airflow through the burners. The flame should be blue with straight yellow tops. If excessive yellow flame is detected, turn off heater and consult the Troubleshooting section.

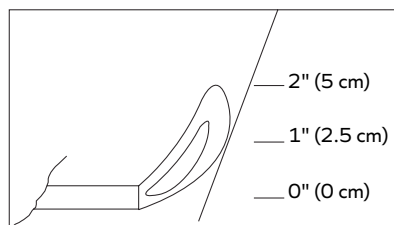

Normal condition

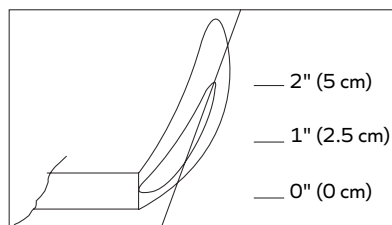

Abnormal condition

- After use, some discoloration of the emitter screen is normal.

CARE AND MAINTENANCE

WARNING

Do NOT touch or move heater for at least 45 minutes after use. The reflector is hot to the touch. Allow reflector to cool before touching.

To enjoy years of outstanding performance from your heater, make sure you perform the following maintenance activities.

- Use warm soapy water to clean exterior surfaces. Never use flammable or corrosive cleaning agents. Do not submerge the control valve assembly. If the gas control is submerged in water, do NOT use it. It must be replaced.
- Keep controls, burner and circulating air passageways clean and air flow unobstructed. Check for spiders, insects and debris. Clean burner holes by using a heavy-duty pipe cleaner. Compressed air may help clear away smaller particles. NOTE: Signs of blockage include a gas odor, extremely yellow flame tips, uneven glow or popping noises. When there is a blockage, the heater may also not generate as much heat.
- Keep the ventilation opening(s) of the cylinder enclosure free and clear from debris.
- Visually check the portions of the hose assembly located within the confines of the heater post. Disassemble the reflector and burner and inspect the entire hose assembly at least once a year for evidence of excessive abrasion, cuts or wear. Suspected areas should be leak tested.
- Carbon deposits may create a fire hazard. Clean reflector and burner screen with warm soapy water if any carbon deposits develop. Wash until clear, then dry completely.
- In a salt-air environment (such as near an ocean), corrosion occurs more quickly than normal. Frequently check for corroded areas and repair them promptly.
- Use high-quality automobile wax to help maintain the appearance of your heater. Apply to exterior surfaces from the pole down. Do not apply to emitter screen or reflectors.

- Between uses, the heater should be stored with the control knob in the OFF position and the LP source disconnected.
- The heater should be stored in an upright position in a sheltered area away from direct contact with inclement weather (such as rain, sleet, hail, snow, dust and debris).
- If desired, cover the heater to protect the exterior surfaces and help prevent build-up in air passages. NOTE: Wait until the heater has completely cooled to the touch before covering.
- Only a qualified service person should repair gas passages and associated components.

TROUBLESHOOTING

PROBLEM	POSSIBLE CAUSES	CORRECTION ACTIONS
Burner won't light	Propane cylinder is frosted over	Wait until the propane cylinder warms up and is defrosted
	Blockage in orifice	Clear blockage
	Control knob is not in the ON position	Turn control knob to ON
Burner flame is low	Gas pressure is low	Turn cylinder valve OFF and replace cylinder
	Outdoor temperature is less than 40 °F (5 °C) and tank is less than 1/4 full	Use a full cylinder
	Control knob fully ON	Check burner and orifices for blockage
Carbon build-up or thick black smoke	Dirt or film on reflector and burner screen	Clean reflector and burner screen
	Blockage in burner	Remove blockage and clean burner inside and outside

ONE YEAR LIMITED WARRANTY

This product is warranted to be free from defects in materials and workmanship for a period of one (1) year from the date of original purchase.

If this product is defective, email service@blueskyoutdoorliving.com or call 1-800-459-4409 (Monday–Friday, 8:00 am–4:30 pm, CST). If the product is defective, we will replace the defective part at no cost to you. Please do not ship your product back to the store or to us unless we send you written instructions for return.

In the event it becomes necessary for your product to be returned, we will notify you how to proceed. A copy of your original purchase receipt must accompany the returned product.



WARNING

Combustion by-products produced when using this product contains chemicals known to the State of California to cause cancer, birth defects, and other reproductive harm.



BONS MOMENTS EN PLEIN AIR

Nous croyons en la valeur et aux avantages de passer du temps dans la nature. Notre objectif est de vous fournir une grande variété de produits pour l'extérieur qui vous permettent de passer des journées infinies à l'extérieur, générant beaucoup de rires et créant des souvenirs qui dureront toute une vie.

Blue Sky Outdoor Living propose des produits d'extérieur tendance de haute qualité qui rehausseront les expériences vécues dans vos cours, rassemblements ou aventures en plein air.

Se connecter avec nous @blueskyoutdoorliving



Remplissez les informations suivantes et conservez ce manuel d'utilisation pour référence future:

MODÈLE(S): _____

DATE D'ACHAT: _____

LIEU D'ACHAT: _____

NO DE REÇU: _____

Numéro de pièce: PHG8732BZ, PHG8732SS22

POUR VOTRE SÉCURITÉ

VEUILLEZ LIRE ET COMPRENDRE CE MANUEL EN ENTIER AVANT D'ASSEMBLER, D'UTILISER OU D'ENTREtenir CE CHAUFFE-PATIO AU GAZ.

LE NON-RESPECT DES PRÉCAUTIONS ET DES INSTRUCTIONS FOURNIES AVEC CET APPAREIL DE CHAUFFAGE PEUT ENTRAÎNER LA MORT, DES BLESSURES CORPORELLES GRAVES ET DES DOMMAGES MATÉRIELS CAUSÉS PAR UN INCENDIE, UNE EXPLOSION, DES BRÛLURES, L'ASPHYXIE ET/OU L'EMPOISONNEMENT AU MONOXYDE DE CARBONE.

SEULES LES PERSONNES QUI PEUVENT COMPRENDRE ET SUIVRE CES INSTRUCTIONS DOIVENT UTILISER OU ENTREtenir CET APPAREIL DE CHAUFFAGE. CONSERVEZ CE MANUEL POUR RÉFÉRENCE FUTURE.

DANGER

L'installation, le réglage, la modification, l'entretien ou la maintenance inappropriés peuvent causer des dommages matériels, des blessures ou la mort. Lisez attentivement les instructions d'installation, d'utilisation et d'entretien avant d'installer ou d'entretenir cet équipement.

DANGER

SI VOUS SENTEZ UNE ODEUR DE GAZ:

- Coupez le gaz de l'appareil.
- Éteignez toute flamme nue.
- Si l'odeur persiste, éloignez-vous de l'appareil et appelez immédiatement votre fournisseur de gaz ou les pompiers.

DANGER

N'entreposez pas et n'utilisez pas d'essence ou d'autres vapeurs et liquides inflammables à proximité de cet appareil ou de tout autre appareil. Une bouteille de GPL non connectée pour utilisation ne doit pas être stockée à proximité de cet appareil ou de tout autre appareil.

⚠ DANGER : RISQUE DE MONOXYDE DE CARBONE

POUR USAGE À L'EXTÉRIEUR SEULEMENT!

Cet appareil peut produire du monoxyde de carbone, qui n'a pas d'odeur ET CONSOMME DE L'OXYGÈNE.

L'UTILISATION DE CET APPAREIL DANS UN ESPACE FERMÉ PEUT ENTRAÎNER DES BLESSURES GRAVES OU LA MORT.

NE JAMAIS UTILISER CET APPAREIL DANS UN ESPACE CLOS TEL QU'UNE CAMIONNETTE DE CAMPING, UNE TENTE, UNE VOITURE, UNE MAISON, UNE CHAMBRE QUATRE SAISONS, UN GARAGE OU AUTRE ESPACE CLOS OU NON VENTILÉ.

NE BLOQUEZ PAS LE FLUX D'AIR ENTRANT OU SORTANT DE L'APPAREIL DE CHAUFFAGE.

Ce radiateur est un appareil à combustion. Tous les appareils à combustion produisent du monoxyde de carbone (CO) pendant le processus de combustion. Ce produit est conçu pour produire des quantités extrêmement infimes et non dangereuses de CO s'il est utilisé et entretenu conformément à tous les avertissements et instructions.

L'intoxication au monoxyde de carbone (CO) produit des symptômes semblables à la grippe, des larmoiements, des maux de tête, des étourdissements, de la fatigue et possiblement la mort. Vous ne pouvez pas le voir et vous ne pouvez pas le sentir. C'est un tueur invisible. Si ces symptômes sont présents pendant le fonctionnement de ce produit, immédiatement respirer de l'air frais!

⚠ DANGER : RISQUE D'EXPLOSION ET D'INCENDIE

Pendant le fonctionnement, ce produit peut être une source d'inflammation. Cet appareil de chauffage est extrêmement chaud pendant l'utilisation et peut enflammer des produits inflammables trop près du brûleur. Distances minimales entre l'appareil de chauffage et les matériaux combustibles : 3' (1 m) des côtés et 3' (1 m) du haut.

Gardez les combustibles solides, tels que les matériaux de construction, le papier ou le carton, à une distance sécuritaire de l'appareil de chauffage.

Prévoyez des dégagements adéquats autour des ouvertures d'air dans la chambre de combustion.

N'utilisez jamais cet appareil de chauffage dans des espaces qui contiennent ou peuvent contenir des combustibles volatils ou en suspension dans l'air, ou des produits tels que de l'essence, des solvants, des diluants à peinture, des particules de poussière, des produits chimiques inconnus ou d'autres vapeurs et liquides inflammables.

N'utilisez pas cet appareil de chauffage dans des zones à forte teneur en poussière.

SÉCURITÉ DU PROPANE

AVERTISSEMENT

Les combustibles utilisés dans les appareils au gaz propane liquéfié et les produits de combustion de ces combustibles peuvent vous exposer à des produits chimiques tels que le benzène, qui est connu de l'État de Californie comme causant le cancer, des malformations congénitales ou d'autres troubles de la reproduction.

Pour plus d'informations, visitez : www.P65Warnings.ca.gov.

- Ce produit est alimenté au gaz propane. Le gaz propane est invisible, inodore et inflammable. Un odorant est normalement ajouté pour aider à détecter les fuites et peut être décrit comme une odeur d'« œuf pourri ». L'odorant peut s'estomper avec le temps, de sorte que les fuites de gaz ne sont pas toujours détectables uniquement par l'odeur.
- N'utilisez ou n'entreposez jamais de propane à proximité de chaleur élevée, de flammes nues, de flammes pilotes, de la lumière directe du soleil, d'autres sources d'inflammation ou lorsque les températures dépassent 120 °F (49 °C).
- Les vapeurs de gaz propane sont plus lourdes que l'air et peuvent s'accumuler dans les endroits bas. Ces vapeurs peuvent être enflammées par des sources d'inflammation telles que des allumettes, des briquets, des étincelles, des cigarettes/ cigares allumés ou des flammes nues de toute nature, même à plusieurs mètres de la fuite d'origine. Si vous sentez une odeur de gaz, quittez immédiatement les lieux.
- La bouteille de propane doit être construite et marquée conformément aux spécifications pour les bouteilles de gaz GPL du US Department of Transportation (aux États-Unis) ou à la norme relative aux Bouteilles à gaz cylindriques et sphériques et tubes pour le transport des marchandises dangereuses, CAN/CSA -B339 (au Canada). Ne jamais connecter une bouteille de propane non régulée à l'appareil de chauffage.
- La bouteille doit avoir un dispositif de raccordement compatible avec le raccordement de cet appareil.
- La bouteille utilisée doit comporter un collier pour protéger le robinet de la bouteille.
- La bouteille doit être dotée d'un dispositif antidébordement homologué.
- Ne remplissez jamais la bouteille de propane à plus de 80 pour cent.

- N'installez ou n'enlevez jamais la bouteille de propane lorsque l'appareil de chauffage est allumé, à proximité d'une flamme, de flammes pilotes ou d'autres sources d'allumage, ou lorsque l'appareil de chauffage est chaud au toucher.
- Une bouteille de propane cabossée, rouillée ou endommagée peut être dangereuse et doit être vérifiée par votre fournisseur de bouteilles. N'utilisez jamais une bouteille de propane dont le raccord de soupape est endommagé.
- Stockez ou utilisez du gaz propane conformément aux ordonnances et codes locaux ou selon ANS/NFPA 58. Éteignez le propane lorsqu'il n'est pas utilisé.
- Rangez la bouteille de propane à l'extérieur dans un espace bien ventilé hors de portée des enfants. Ne rangez jamais la bouteille de propane dans un endroit clos comme une maison, un garage, etc. Si vous rangez le chauffe-terrasse à l'intérieur, débranchez la bouteille de propane et rangez-la séparément à l'extérieur.
- Placez le capuchon anti-poussière sur la sortie du robinet de la bouteille de propane lorsque la bouteille n'est pas utilisée. Installez uniquement le type de capuchon anti-poussière sur le robinet de la bouteille qui est fourni avec le robinet de la bouteille. D'autres types de capuchons ou de bouchons peuvent entraîner des fuites de propane.
- Pour plus d'informations, consultez le chapitre 5 de la norme pour le stockage et la manipulation du gaz de pétrole liquéfié, ANS/NFPA 58. Votre bibliothèque locale ou service d'incendie devrait avoir ce livre.

CONSIGNES POUR UN FONCTIONNEMENT SÉCURITAIRE

- Ne laissez jamais l'appareil de chauffage sans surveillance lorsqu'il est chaud ou en cours d'utilisation.
- Tenir hors de portée des enfants. Surveillez attentivement les jeunes enfants lorsqu'ils sont à proximité de l'appareil de chauffage.
- Avertissez les enfants et les adultes des dangers des températures de surface élevées. Éloignez-vous de ces surfaces pour éviter de brûler la peau ou d'enflammer les vêtements.

- Tous matériaux ou articles stockés sous l'appareil de chauffage seront soumis à la chaleur rayonnante et pourraient être sérieusement endommagés.
- Ne suspendez pas de vêtements ou d'autres matériaux inflammables à l'appareil de chauffage, et ne les placez pas sur ou à proximité de l'appareil de chauffage.
- Gardez toutes les connexions et raccords propres. Assurez-vous que la sortie du robinet de la bouteille de propane est propre et que le couvercle de la bouteille est exempt de débris.
- Utiliser uniquement comme appareil de chauffage. Ne jamais modifier ou utiliser avec un autre appareil.
- N'utilisez pas cet appareil de chauffage dans des conditions où la vitesse du vent est supérieure à 10 mph (16 km/h).
- Cet appareil de chauffage fonctionnera à une efficacité réduite en dessous de 40 °F (5 °C).
- N'utilisez pas cet appareil de chauffage près de fenêtres, d'ouvertures d'admission d'air, de gicleurs et d'autres sources d'eau.
- Gardez cet appareil de chauffage sur une surface dure et plane.
- Avant chaque utilisation, inspectez l'assemblage du tuyau pour détecter toute trace d'abrasion, de coupures ou d'usure excessive. Les zones suspectes doivent être testées pour les fuites. Si le tuyau fuit, il doit être remplacé avant l'utilisation. Utilisez uniquement le tuyau de remplacement spécifié par le fabricant.
- Si vous rallumez un appareil de chauffage chaud, attendez toujours au moins 5 minutes.
- NE PAS toucher ou déplacer l'appareil de chauffage pendant au moins 45 minutes après utilisation. Le réflecteur est chaud au toucher. Laissez le réflecteur refroidir avant de le toucher.
- Il est très important que le compartiment de contrôle, le brûleur et les passages d'air de circulation de l'appareil de chauffage soient maintenus propres. Un nettoyage plus fréquent peut être requis si nécessaire.
- Les araignées et les insectes peuvent nicher dans le brûleur ou les orifices, ce qui peut endommager l'appareil de chauffage et le rendre dangereux à utiliser.
- Les dépôts de carbone peuvent créer un risque d'incendie. Voir la section Entretien et maintenance pour les instructions de nettoyage.

- L'installation et la réparation doivent être effectuées par un technicien qualifié. L'appareil de chauffage doit être inspecté avant utilisation et annuellement par un technicien qualifié. Assurez-vous que l'appareil de chauffage est froid avant l'entretien.
- Remplacez toute plaque protectrice ou dispositif de protection retiré pour l'entretien de l'appareil avant de le remettre en service.
- Ce produit contient des bords tranchants sur les panneaux, le boîtier de bouteille et la poignée. Veuillez assembler avec soin.
- Des attaches doivent être utilisées pour fixer cet appareil de chauffage dans le sol. Les attaches ne sont pas incluses.

REMARQUES

- Nous ne pouvons prévoir toutes les utilisations qui pourraient être faites de nos appareils de chauffage.
- Vérifiez auprès de votre autorité locale de sécurité incendie si vous avez des questions sur l'utilisation de l'appareil de chauffage.
- D'autres normes régissent l'utilisation des gaz combustibles et des produits générant de la chaleur pour des usages spécifiques. Vos autorités locales peuvent vous conseiller à ce sujet. Aux États-Unis, l'installation doit être conforme aux codes locaux ou, en l'absence de codes locaux, suivre le National Fuel Gas Code ANS Z223.1/NFPA54. Au Canada, l'installation doit être conforme aux codes locaux. Si aucun code local n'existe, suivez les normes nationales du Canada en vigueur CAN/CGA-B149.2.
- Chaque partie de l'appareil de chauffage doit être sécurisée contre le déplacement et doit être construite pour maintenir une relation fixe entre les parties essentielles dans des conditions normales et raisonnables de manipulation et d'utilisation. Les pièces qui ne sont pas fixées de façon permanente doivent être conçues de manière à ne pas être mal assemblées et à ne pas être mal placées ou mal alignées lors du retrait ou du remplacement pendant le nettoyage ou tout autre entretien.

LISTE DES PIÈCES

DÉBALLEZ LES PIÈCES EN VOUS ASSURANT QUE TOUTES LES PIÈCES SONT PRÉSENTES AVANT D'ESSAYER D'ASSEMBLER.

Si une pièce est manquante ou endommagée, n'essayez pas d'assembler le produit. Contactez-nous par courriel à service@blueskyoutdoorliving.com ou appelez le 1-800-459-4409 (du lundi au vendredi, de 8 h 00 à 16 h 30, HNC) pour les pièces de rechange.

REF	QTÉ	DESCRIPTION
A	3	Panneau réflecteur
B	1	Plaquette de réflecteur
C	1	Assemblage de la tête
D	1	Boîtier de bouteille
E	1	Tuyau de gaz
F	1	Régulateur
G	1	Poteau supérieur
H	1	Poteau inférieur
I	3	Étrier de support
J	1	Base
K	1	Assemblage de roues

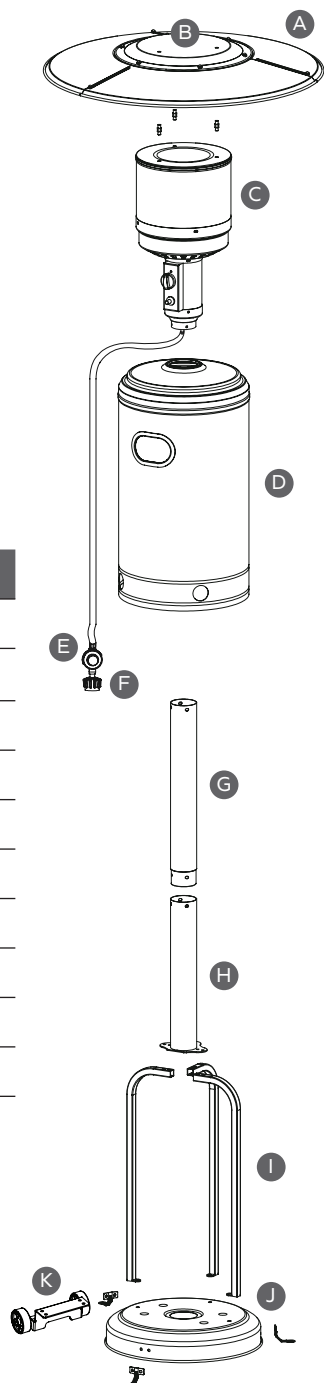

REF	QTÉ	DESCRIPTION
AA	3	Boulon M8 x 16
BB	6	Écrou à bride M6
CC	4	Boulon en acier inoxydable
DD	6	Boulon M6 x 30
EE	3	Entretoise de réflecteur
FF	9	Rondelle de 8 mm
GG	15	Rondelle de 6 mm
HH	9	Vis M6 x 10
II	9	Écrou borgne
JJ	3	Écrou papillon
KK	4	Vis de 3/16"
LL	3	Fixations au sol
MM	6	Boulon M6 x 10
NN	6	Écrou M6
OO	1	Clé
PP	2	Boulon M8 x 15
QQ	2	Écrou M8

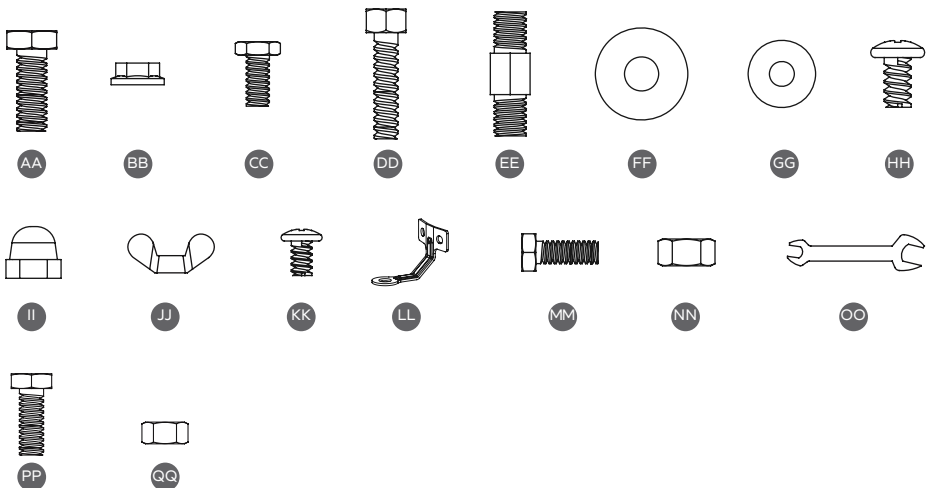

ASSEMBLAGE

⚠ AVERTISSEMENT

Ce produit contient des bords tranchants. Veuillez assembler avec soin.

Outils requis pour l'assemblage (non inclus):

- Tournevis Phillips à pointe moyenne
- Solution de détection de fuites, solution d'eau et de savon (décrit plus loin dans les instructions)

ÉTAPE 1

REMARQUE : Le matériel de fixation pour fixer cet appareil de chauffage à une surface plane n'est pas inclus. Consultez votre quincaillier local pour obtenir des conseils sur les fixations appropriées nécessaires pour fixer votre appareil de chauffage.

Retournez la base [J] à l'envers. Fixez les fixations au sol [LL] à la base à l'aide de deux boulons M6 x 10 [MM], deux rondelles 6 mm [GG] et deux écrous M6 [NN]. Tournez la base à l'endroit. Turn the base upright.



Fixez l'ensemble roue (K) à la base (J) à l'aide de deux boulons M8 x 15 (PP) et de deux écrous M8 (QQ).

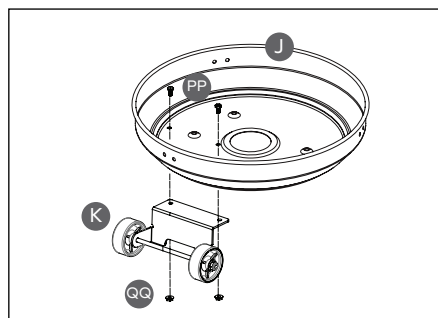
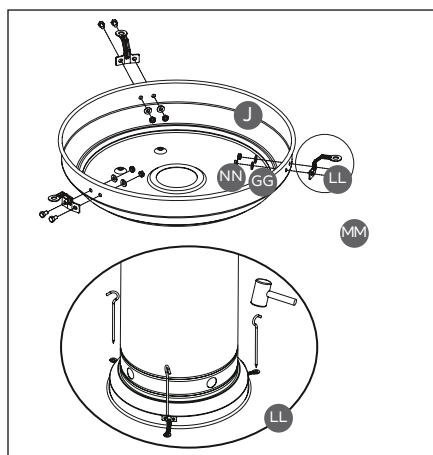

ÉTAPE 2

Pour fixer les trois étriers de support [I] à la base [J], insérez sans les serrer trois boulons M8 x 16 [AA] vers le bas à travers les étriers de support et dans la base.

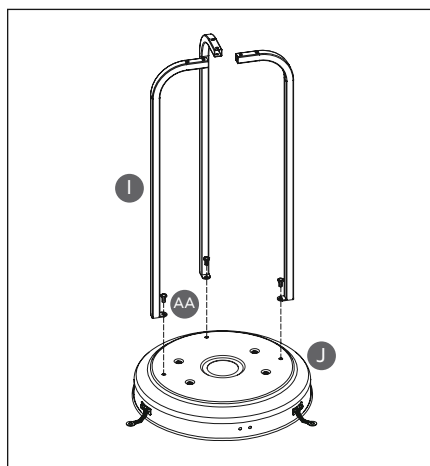
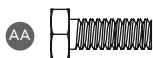

ÉTAPE 3

Insérez le poteau supérieur [G] dans le poteau inférieur [H]. L'étiquette d'avertissement sur le poteau supérieur doit être du même côté que la plaque plate sur le poteau inférieur. Utilisez quatre vis 3/16" [KK] pour fixer fermement les deux poteaux ensemble.

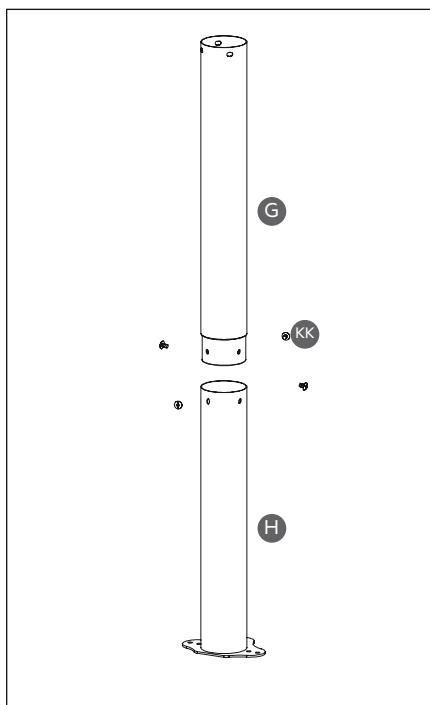

ÉTAPE 4

Fixez le poteau assemblé aux trois étriers de support [I] à l'aide de six boulons M6 x 30 [DD] et d'écrous à embase M6 [BB]. Serrez complètement.

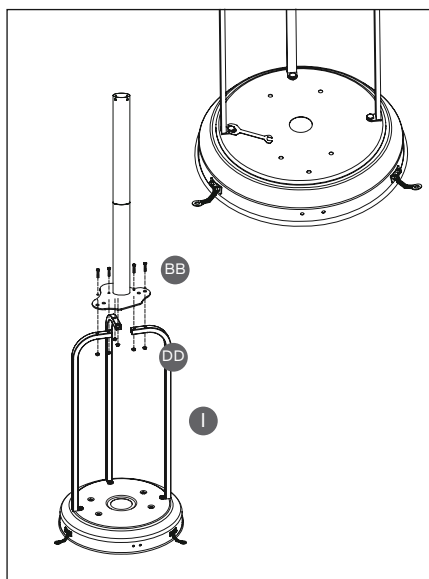

ÉTAPE 5

Faites glisser le boîtier de bouteille [D] sur le poteau assemblé et jusqu'en bas sur les étriers de support [I].

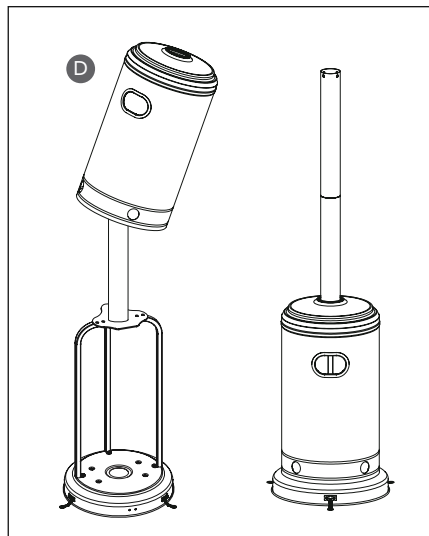

ÉTAPE 6

Placez une rondelle de 8 mm [FF] sur un trou dans la partie supérieure de l'assemblage de la tête [C]. Vissez une entretoise de réflecteur [EE] à travers la rondelle et dans le haut de l'assemblage de la tête. Serrer.

Répétez les mêmes étapes avec les deux autres rondelles de 8 mm et entretoises de réflecteur. Serrer.

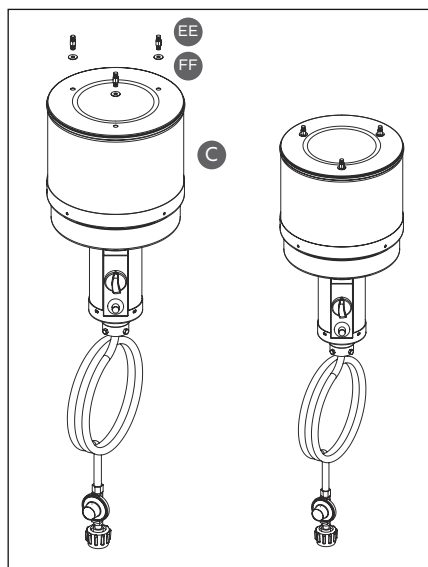
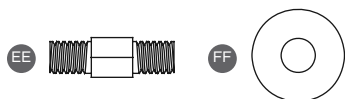

ÉTAPE 7

Dévissez les boulons en acier inoxydable [CC] de l'assemblage de tête [C].

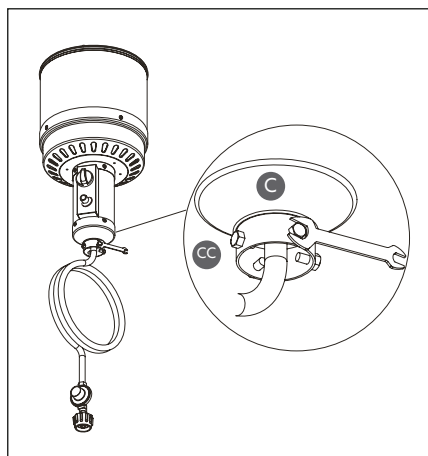

ÉTAPE 8

Insérez le tuyau de gaz [E] dans le poteau, puis insérez l'assemblage de la tête [C] dans le poteau.

Fixez l'assemblage de la tête au poteau à l'aide des boulons en acier inoxydable [CC], qui ont été retirés à l'étape 7.

REMARQUE : Le bouton de commande sur la tête doit être au-dessus de l'autocollant sur le poteau.

Le cas échéant, vérifiez visuellement les parties de l'assemblage de tuyaux situées à l'intérieur du poteau de l'appareil de chauffage.

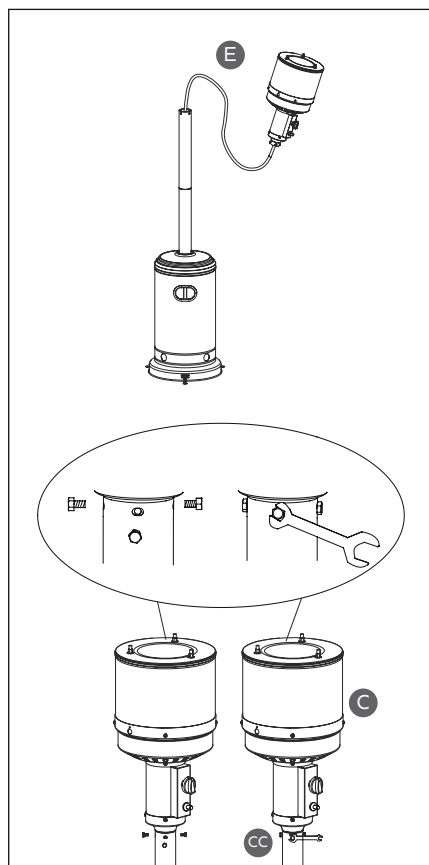

ÉTAPE 9: ENSAMBLAJE DEL REFLECTOR

⚠ AVERTISSEMENT

Retire la pellicula protectora de las partes A y B antes de ensamblar.

Fixez tout le matériel de fixation sans serrer et serrez lorsque l'assemblage du réflecteur est correctement aligné.

Faites glisser deux panneaux réflecteurs [A] ensemble. Insérez une vis M6 x 10 [HH] dans les panneaux réflecteurs. Glissez une rondelle de 6 mm [GG] sur l'extrémité fileté de la vis, puis vissez un écrou borgne [II].

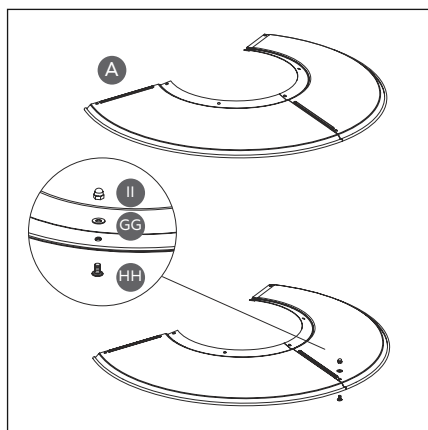

ÉTAPE 10

Placez la plaque réflectrice [B] au centre des panneaux réflecteurs.

Faites glisser pour fixer le troisième panneau réflecteur [A]. Insérez une vis M6 x 10 [HH] dans chaque panneau réflecteur. Glissez une rondelle de 6 mm [GG] sur l'extrémité fileté de chaque vis, puis vissez sans serrer un écrou borgne [II].

Fixez la plaque réflectrice aux trois panneaux réflecteurs à l'aide de six vis M6 x 10 [HH], des rondelles 6 mm [GG] et des écrous borgnes [II].

Serrez complètement toutes les vis.

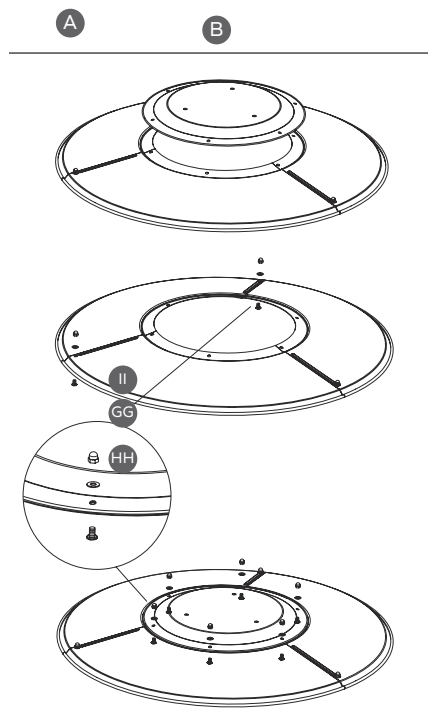

ÉTAPE 11

Faites glisser une rondelle de 8 mm [FF] sur chacune des extrémités exposées des entretoises de réflecteur [EE], qui dépassent de l'assemblage de la tête [C].

Placer l'assemblage du réflecteur sur les trois entretoises.

Faites glisser une rondelle de 8 mm sur chacune des extrémités exposées des entretoises du réflecteur, qui dépassent à travers le haut de l'assemblage du réflecteur.

Fixez et serrez ensuite fermement un écrou papillon [JJ] à chacune des extrémités filetées des entretoises du réflecteur.

Ne pas trop serrer.

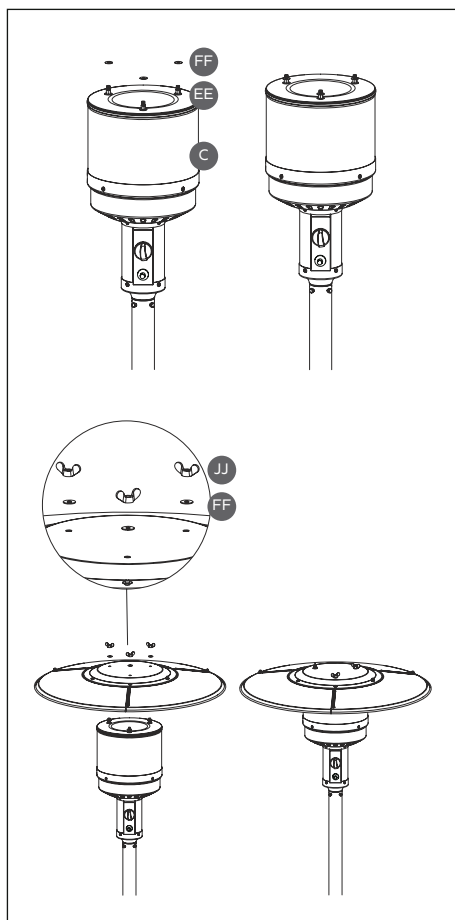
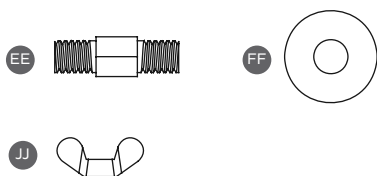

ÉTAPE 12

Avant de brancher votre bouteille de propane, veuillez lire ces consignes importantes.

- Le gaz propane et la bouteille sont vendus séparément. Utilisez uniquement une bouteille de propane standard de 20 lb – environ 12,2" (31 cm) de diamètre et 17,9" (45,5 cm) de hauteur.
- Utilisez uniquement du gaz propane configuré pour le retrait de vapeur.
- Pression d'alimentation de gaz d'entrée maximale : 250 psi/1750 kPa. Pression minimale d'alimentation en gaz d'entrée : 25 psi/175 kPa. Pression d'admission avec régulateur fourni : 11 pouces W.C/2,74 kPa. Le régulateur de pression et l'assemblage de tuyaux fournis avec l'appareil doivent être utilisés.
- La bouteille de propane doit être construite et marquée conformément aux spécifications pour les bouteilles de gaz GPL du US Department of Transportation (aux États-Unis) ou à la norme pour les bouteilles, sphères et tubes pour le transport de marchandises dangereuses et commission, CAN/CSA -B339 (au Canada). Ne jamais raccorder une bouteille de propane non homologuée à l'appareil de chauffage.
- La bouteille doit avoir un dispositif de raccordement compatible avec le raccordement de cet appareil.
- La bouteille utilisée doit comporter un collier pour protéger le robinet de la bouteille.
- La bouteille doit être dotée d'un dispositif antidébordement homologué.
- Ne remplissez jamais la bouteille de propane à plus de 80 pour cent.
- N'installez ou n'enlevez jamais la bouteille de propane lorsque l'appareil de chauffage est allumé, près d'une flamme, de flammes pilotes ou d'autres sources d'allumage, ou lorsque l'appareil de chauffage est chaud au toucher.
- Une bouteille de propane cabossée, rouillée ou endommagée peut être dangereuse et doit être vérifiée par votre fournisseur de bouteilles. N'utilisez jamais une bouteille de propane dont le raccord de soupape est endommagé.
- Pour plus d'informations, consultez le chapitre 5 de la *Norme Pour le Stockage et la Manipulation des Gaz de Pétrole Liquéfiés*, ANS/NFPA 58. Votre bibliothèque locale ou service d'incendie devrait avoir ces documents.

Assurez-vous que le bouton du réservoir de GPL est fermé et tourné dans le sens des aiguilles d'une montre jusqu'à un arrêt complet. Le système d'alimentation de la bouteille doit être conçu pour le retrait de la vapeur. Vérifiez que le bouton de commande de l'unité de commande est éteint.

Tenez le tuyau de gaz [E] et le régulateur [F] dans une main et insérez le mamelon dans la sortie de la vanne. Assurez-vous que le mamelon est centré dans la sortie de la valve. L'écrou d'accouplement se connecte aux gros filetages extérieurs sur la sortie de la vanne. Serrez l'écrou d'accouplement à la main dans le sens des aiguilles d'une montre jusqu'à ce qu'il s'arrête complètement. Serrez fermement à la main uniquement. Ne pas foirer le filetage.

Abaissez avec précaution le boîtier de bouteille [D] en place sur le réservoir. Assurez-vous qu'il repose uniformément sur la base [J].

Pour déconnecter, fermez complètement le robinet de la bouteille en le tournant dans le sens des aiguilles d'une montre. Tournez l'écrou de couplage dans le sens inverse des aiguilles d'une montre jusqu'à ce que le tuyau de gaz et le régulateur se détachent.

AVERTISSEMENT

Ne stockez pas une bouteille de GPL de rechange sous ou à proximité de cet appareil de chauffage.

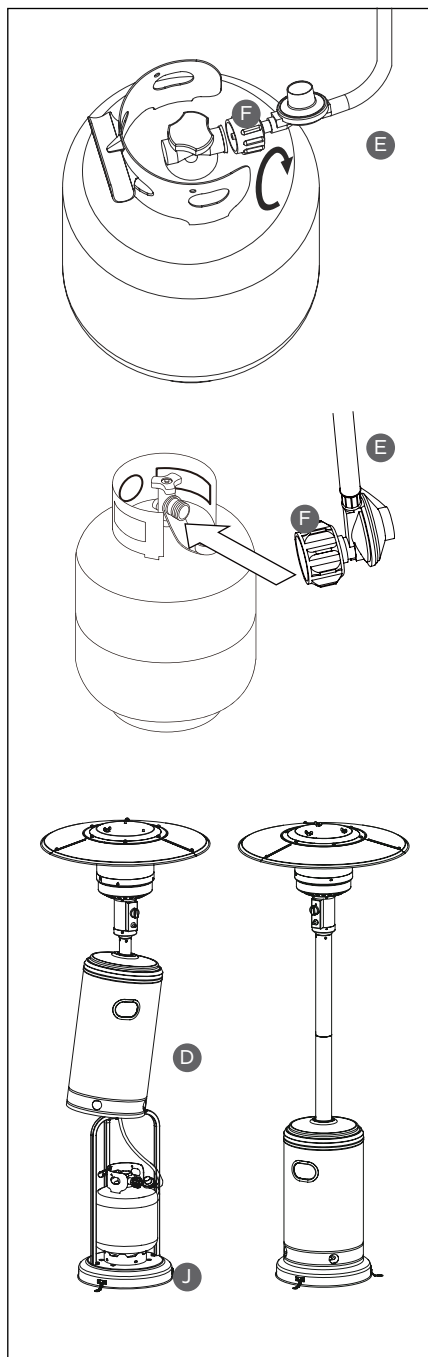

FONCTIONNEMENT

AVERTISSEMENT

LISEZ LA SECTION SUR LES CONSIGNES DE SÉCURITÉ AU DÉBUT DE CE MANUEL AVANT DE PROCÉDER.

Les listes de contrôle suivantes doivent être consultées chaque fois que vous utilisez l'appareil de chauffage. Assurez-vous d'avoir lu toute la section Fonctionnement avant d'essayer d'allumer l'appareil de chauffage.

LISTE DE VÉRIFICATION PRÉ-MISE EN FONCTION

Pour une expérience de chauffage sécuritaire et agréable, complétez cette liste de contrôle avant chaque utilisation.

- Je connais l'intégralité du manuel du propriétaire et je comprends toutes les précautions notées.
- Tous les composants sont correctement assemblés, intacts et fonctionnels. Aucune modification n'a été apportée.
- Toutes les connexions de gaz sont sécurisées et ne fuient pas. J'ai effectué les tests d'étanchéité nécessaires décrits dans la section suivante.
- L'appareil de chauffage est placé dans un endroit extérieur approprié, loin des matériaux combustibles et les conditions météorologiques sont appropriées. J'ai suivi toutes les directives dans les consignes pour un fonctionnement sécuritaire pour le placement de l'appareil de chauffage.
- Il y a une ventilation d'air frais adéquate. Tous les passages du brûleur et de circulation d'air sont dégagés.

LISTE DE VÉRIFICATION POST-MISE EN FONCTION

Après avoir éteint le chauffe-terrasse, complétez cette liste de contrôle.

- Le bouton de contrôle du gaz est en position OFF.
- Le robinet de la bouteille de propane est FERMÉ.
- Le tuyau de gaz est déconnecté de la bouteille de propane.

TEST DE FUITE

⚠ AVERTISSEMENT

Vérifiez que tous les raccords et toutes les connexions ne fuient pas à l'aide d'eau savonneuse. N'utilisez jamais de flamme.

Effectuez tous les tests de fuite à l'extérieur. Avant d'effectuer un test de fuite, éteignez toutes les flammes nues. **NE JAMAIS** tester les fuites en fumant.

N'utilisez pas l'appareil de chauffage tant que toutes les connexions n'ont pas été testées et ne fuient pas.

Connexion tuyau/
régulateur

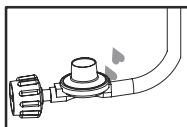

Connexion
régulateur/
bouteille

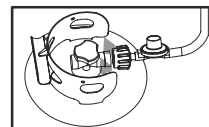

1. Préparez 2 à 3 onces de solution de contrôle des fuites (une partie de détergent à vaisselle liquide et trois parties d'eau).
2. Appliquez plusieurs gouttes de solution à l'endroit où le tuyau se fixe au régulateur.
3. Appliquez plusieurs gouttes de solution à l'endroit où le régulateur se connecte à la bouteille.
4. Assurez-vous que toutes les valves du chauffe-terrasses et d'éclairage sont **ÉTEINTES**.
5. Ouvrez le robinet de la bouteille.

SI DES BULLES APPARAISSENT À TOUTE CONNEXION, IL Y A UNE FUITE.

S'il y a une fuite:

1. Fermez le robinet de la bouteille.
2. Si la fuite se situe au niveau du raccord tuyau/régulateur: resserrez le raccord et effectuez un autre test de fuite. Si des bulles continuent d'apparaître, le tuyau doit être retourné au lieu d'achat.
3. Si la fuite se situe au niveau de la connexion du régulateur/bouteille: déconnectez, reconnectez et effectuez une autre vérification de fuite. Si vous continuez à voir des bulles après plusieurs tentatives, le robinet de la bouteille est défectueux et doit être retourné au lieu d'achat de la bouteille.

SI AUCUNE BULLE N'APPARAÎT AUX CONNEXIONS, LES CONNEXIONS SONT SÉCURISÉES.

REMARQUE : chaque fois que les connexions de gaz sont jointes, desserrées ou retirées, vous devez effectuer un test de fuite complet.

ALLUMAGE

⚠ AVERTISSEMENT

LISEZ LA SECTION SUR LES CONSIGNES DE SÉCURITÉ AU DÉBUT DE CE MANUEL AVANT DE PROCÉDER.

N'essayez pas d'opérer tant que tout l'assemblage n'est pas terminé et que les tests de fuite n'ont pas été effectués. Veuillez lire toutes les instructions d'allumage et comprendre toutes les étapes avant d'allumer l'appareil de chauffage.

⚠ AVERTISSEMENT

Soyez prudent lorsque vous essayez d'allumer manuellement cet appareil de chauffage. Le fait de maintenir le bouton de commande enfoncé pendant plus de 10 secondes avant d'allumer le gaz provoquera une boule de flamme lors de l'allumage.

ÉTAPE 1

Ouvrez complètement le robinet de la bouteille de GPL.

Appuyez et tournez le bouton de commande sur la position ÉLEVÉE (HIGH) (90° dans le sens inverse des aiguilles d'une montre). En maintenant le bouton de commande enfoncé, appuyez plusieurs fois sur le bouton d'allumage jusqu'à ce que la flamme principale s'allume.

Attendre 10 secondes après le contact avant de relâcher le bouton de commande.

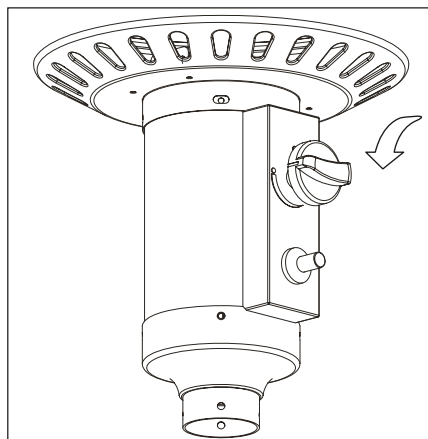

ÉTAPE 2

Tournez le bouton de commande sur la position BASSE (LOW) et laissez-le dans cette position pendant au moins 5 minutes. Vous pouvez ensuite tourner le bouton jusqu'au réglage de température souhaité.

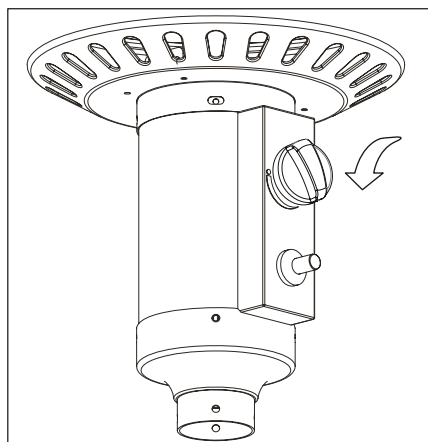

RALLUMAGE

Si la flamme du brûleur s'éteint, éteignez l'appareil de chauffage et attendez au moins 5 minutes ou plus pour laisser le gaz se dissiper avant de rallumer pour éviter une explosion de gaz. Répétez les étapes d'allumage des pages précédentes.

Si vous rencontrez des problèmes d'allumage, consultez la section Dépannage.

POUR ÉTEINDRE

Tournez le robinet de la bouteille de propane dans le sens des aiguilles d'une montre à la position FERMÉE (OFF), débranchez le régulateur et placez le capuchon anti-poussière sur la bouteille lorsque l'appareil de chauffage n'est pas en fonction. and place the dust cap on the cylinder when the heater is not in use.

ASTUCES UTILES

- Lors de la première utilisation, de la fumée et des odeurs provenant de la combustion des huiles utilisées dans la fabrication apparaîtront. La fumée et l'odeur se dissiperont après environ 30 minutes. Évitez d'inhaler les fumées émises par l'appareil de chauffage lors de sa première utilisation. L'appareil de chauffage ne doit PAS produire une épaisse fumée noire.

- Le brûleur peut être bruyant lorsqu'il est allumé initialement.
- L'écran de l'émetteur deviendra rouge vif en raison d'une chaleur intense. La couleur est plus visible la nuit.
- Le brûleur affichera des langues de flamme bleue et jaune. Ces flammes ne doivent pas être jaunes ou produire une épaisse fumée noire; ce qui indique une obstruction du flux d'air à travers les brûleurs. La flamme doit être bleue avec des sommets jaunes droits. Si une flamme jaune excessive est détectée, éteignez l'appareil de chauffage et consultez la section Dépannage.

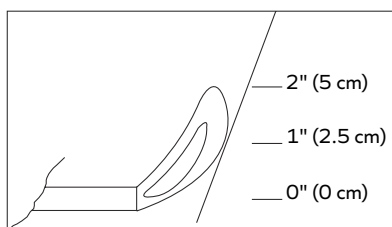

Condition Normale

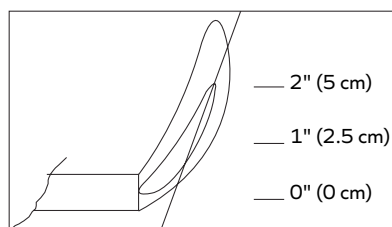

Condition Anormale

- Après utilisation, une certaine décoloration de l'écran de l'émetteur est normale.

SOINS ET ENTRETIEN

⚠ AVERTISSEMENT

NE PAS toucher ou déplacer l'appareil de chauffage pendant au moins 45 minutes après utilisation. Le réflecteur est chaud au toucher. Laissez le réflecteur refroidir avant de le toucher.

Pour profiter d'années de performance exceptionnelle de votre appareil de chauffage, assurez-vous d'effectuer les activités d'entretien suivantes.

- Utilisez de l'eau chaude savonneuse pour nettoyer les surfaces extérieures. N'utilisez jamais de produits de nettoyage inflammables ou corrosifs. Ne pas immerger l'ensemble de vanne de régulation. Si la commande de gaz est immergée dans l'eau, ne l'utilisez PAS. Elle doit être remplacée.

- Gardez les commandes, le brûleur et les passages d'air de circulation propres et le flux d'air dégagé. Recherchez les araignées, les insectes et les débris. Nettoyez les trous des brûleurs à l'aide d'un cure-pipe robuste. L'air comprimé peut aider à éliminer les particules plus petites. REMARQUE : Les signes de blocage comprennent une odeur de gaz, des pointes de flamme extrêmement jaunes, une lueur inégale ou des bruits de claquement. En cas de blocage, l'appareil de chauffage peut également ne pas générer autant de chaleur.
- Gardez les ouvertures de ventilation de l'enceinte de la bouteille libres et exemptes de débris.
- Vérifiez visuellement les parties de l'ensemble de tuyaux situées à l'intérieur du poteau de l'appareil de chauffage. Démontez le réflecteur et le brûleur et inspectez l'ensemble du tuyau au moins une fois par an à la recherche de signes d'abrasion, de coupures ou d'usure excessive. Les zones suspectes doivent être testées pour les fuites.
- Les dépôts de carbone peuvent créer un risque d'incendie. Nettoyez le réflecteur et l'écran du brûleur avec de l'eau chaude savonneuse si des dépôts de carbone se développent. Laver jusqu'à ce qu'ils soient propres, puis sécher complètement.
- Dans un environnement d'air salin (comme près d'un océan), la corrosion se produit plus rapidement que la normale. Vérifiez fréquemment les zones corrodées et réparez-les promptement.
- Utilisez de la cire automobile de haute qualité pour aider à maintenir l'apparence de votre appareil de chauffage. Appliquez sur les surfaces extérieures à partir du poteau vers le bas. Ne pas appliquer sur l'écran émetteur ou les réflecteurs.
- Entre les utilisations, l'appareil de chauffage doit être rangé avec le bouton de commande en position FERMÉE (OFF) et la source de GPL déconnectée.
- L'appareil de chauffage doit être rangé en position verticale dans un endroit abrité loin du contact direct avec les intempéries (comme la pluie, le grésil, la grêle, la neige, la poussière et les débris).
- Si vous le souhaitez, couvrez l'appareil de chauffage pour protéger les surfaces extérieures et aider à prévenir l'accumulation dans les passages d'air. REMARQUE : Attendez que l'appareil de chauffage soit complètement refroidi au toucher avant de le couvrir.
- Seul un technicien qualifié doit réparer les passages de gaz et les composants associés.

DÉPANNAGE

PROBLÈME	CAUSES POSSIBLES	ACTIONS CORRECTIVES
Le brûleur ne s'allume pas	La bouteille de propane est givrée	Attendez que la bouteille de propane se réchauffe et soit dégivrée
	Blocage dans l'orifice	Retirer le blocage
	Le bouton de commande n'est pas en position de MARCHE (ON)	Tournez le bouton de commande à la position ON
La flamme du brûleur est faible	La pression du gaz est faible	Fermez le robinet de la bouteille en le tournant en position FERMÉE (OFF) et remplacez la bouteille
	La température extérieure est inférieure à 40 °F (5 °C) et le réservoir est à moins de 1/4 plein	Utilisez une bouteille pleine
	Le bouton de commande complètement allumé	Vérifiez que le brûleur et les orifices ne sont pas obstrués
Accumulation de carbone ou fumée noire épaisse	Saleté ou film sur le réflecteur et l'écran du brûleur	Nettoyer le réflecteur et l'écran du brûleur
	Blocage dans le brûleur	Enlevez le blocage et nettoyez le brûleur à l'intérieur et à l'extérieur

GARANTIE LIMITÉE D'UN AN

Ce produit est garanti exempt de défauts de matériaux et de fabrication pendant une période d'un (1) an à compter de la date d'achat d'origine.

Si ce produit est défectueux, envoyez un courriel à service@blueskyoutdoorliving.com ou appelez le 1-800-459-4409 (du lundi au vendredi, de 8h00 à 16h30, HNC). Si le produit est défectueux, nous remplacerons la pièce défectueuse gratuitement. Veuillez ne pas renvoyer votre produit au magasin ou à nous, sauf si nous vous envoyons des instructions écrites pour le retour.

Dans le cas où le retour de votre produit s'avérerait nécessaire, nous vous informerons de la marche à suivre. Une copie de votre reçu d'achat original doit accompagner le produit retourné.



AVERTISSEMENT

Les sous-produits de combustion générés lors de l'utilisation de ce produit contiennent des produits chimiques connus à l'État de Californie pour causer le cancer, des malformations congénitales et d'autres problèmes de reproduction.



TIEMPO BIEN INVERTIDO

Creemos en el valor y los beneficios de pasar tiempo al aire libre. Nuestro objetivo es proporcionarle una amplia variedad de productos relacionados con actividades al aire libre que le permitan pasar días incesantes en el exterior, provocar cientos de risas y crear recuerdos que conservará toda la vida.

Blue Sky Outdoor Living ofrece productos de alta calidad para utilizar al aire libre, que son tendencia y que le brindarán una experiencia mejorada a cualquier patio, reunión o aventura.

Conéctese con nosotros @blueskyoutdoorliving



Complete la siguiente información y conserve este manual como referencia futura:

MODELO(S):

FECHA DE COMPRA:

LUGAR DE COMPRA:

RECIBO DE COMPRA N°:

Número de parte: PHG8732BZ, PHG8732SS22

PARA SU SEGURIDAD

LEA Y ASEGÚRESE DE COMPRENDER ESTE MANUAL COMPLETAMENTE ANTES DE ARMAR, UTILIZAR O REPARAR ESTE CALEFACTOR PARA PATIO A GAS.

EL INCUMPLIMIENTO DE LAS PRECAUCIONES E INSTRUCCIONES PROPORCIONADAS PARA ESTE CALEFACTOR PUEDE PROVOCAR LA MUERTE, LESIONES CORPORALES GRAVES Y DAÑOS MATERIALES COMO CONSECUENCIA DE INCENDIOS, EXPLOSIONES, QUEMADURAS, ASFIXIA O ENVENENAMIENTO POR MONÓXIDO DE CARBONO.

SOLO LAS PERSONAS QUE ENTIENDAN Y SIGAN ESTAS INSTRUCCIONES DEBEN UTILIZAR O REPARAR ESTE CALEFACTOR. CONSERVE ESTE MANUAL PARA FUTURAS CONSULTAS.

PELIGRO

Cualquier instalación, ajuste, alteración, reparación o mantenimiento inadecuado puede causar daños materiales, lesiones o muerte. Lea detenidamente las instrucciones de instalación, uso y mantenimiento antes de instalar o reparar este equipo.

PELIGRO

SI SIENTE OLOR A GAS:

- Corte la alimentación de gas al dispositivo.
- Apague cualquier llama.
- Si el olor persiste, manténgase a distancia del dispositivo y llame inmediatamente a su proveedor de gas o a los bomberos.

PELIGRO

No guarde ni utilice gasolina ni otros gases o líquidos inflamables cerca de este o cualquier otro dispositivo. Cualquier tanque de GLP que no esté conectado y en uso no debe guardarse cerca de este o cualquier otro dispositivo.

⚠ PELIGRO: RIESGO DE MONÓXIDO DE CARBONO

SOLO PARA USO EXTERIOR!

ESTE DISPOSITIVO PUEDE PRODUCIR MONÓXIDO DE CARBONO, QUE NO TIENE OLOR Y CONSUME OXÍGENO

Y CONSUME OXÍGENO. EL USO DE ESTE CALEFACTOR EN UN ESPACIO CERRADO PUEDE PROVOCAR LESIONES GRAVES O LA MUERTE.

NUNCA UTILICE ESTE APARATO EN ESPACIOS CERRADOS COMO REMOLQUES, CARPAS, HOGARES, JARDINES DE INVIERNO, GARAJES U OTRAS ZONAS CERRADAS O SIN VENTILACIÓN.

NO OBSTRUYA EL PASO DE AIRE HACIA DENTRO O FUERA DEL CALEFACTOR.

Este calefactor es un dispositivo de combustión. Todos los dispositivos de combustión producen monóxido de carbono (CO) durante el proceso de combustión. Este producto está diseñado para producir cantidades extremadamente pequeñas y no peligrosas de CO si se utiliza y se le hace mantenimiento de acuerdo con todas las advertencias e instrucciones.

La intoxicación por monóxido de carbono (CO) produce síntomas parecidos a los de la gripe, ojos llorosos, dolores de cabeza, mareos, fatiga y, posiblemente, la muerte. No es posible verlo ni olerlo. Es un asesino invisible. Si estos síntomas se presentan durante la utilización de este producto, ¡busque aire fresco inmediatamente!

PELIGRO: RIESGO DE EXPLOSIÓN E INCENDIO

Durante su uso, este producto puede causar combustiones. Cuando está encendido, este calefactor se encuentra incandescente y puede provocar la combustión de materiales inflamables que se encuentren demasiado cerca del quemador. Distancias mínimas del calefactor con respecto a materiales inflamables: 3' (1 m) de los lados y 3' (1 m) de la parte superior.

Mantenga el calefactor a una distancia segura de combustibles sólidos, como materiales de construcción, papel o cartón.

Asegúrese de que haya una distancia adecuada alrededor de las entradas de aire en la cámara de combustión.

Nunca utilice este calefactor en espacios que contengan o puedan contener combustibles volátiles o transportados por el aire, tampoco productos como gasolina, disolventes, disolvente de pintura, partículas de polvo, productos químicos desconocidos u otros gases y líquidos inflamables.

No utilice este calefactor en áreas con alto contenido de polvo.

SEGURIDAD SOBRE EL PROPANO

ADVERTENCIA

Los combustibles utilizados en dispositivos de gas licuado de petróleo y los productos de la combustión de dichos combustibles pueden provocar la exposición a sustancias químicas como el benceno, reconocido por el Estado de California por causar cáncer, anomalías congénitas y otros daños a los órganos reproductivos.

Para obtener más información, consulte: www.P65Warnings.ca.gov.

- Este producto se alimenta de gas propano. El gas propano es invisible, inodoro e inflamable. Generalmente, se le agrega un odorante para ayudar a detectar fugas y se lo puede describir como un olor a "huevo podrido". El odorante puede desvanecerse con el tiempo, por lo que la fuga de gas no siempre es perceptible solo por el olor.

- Nunca utilice o guarde el propano cerca de lugares con altas temperaturas, llamas, llamas piloto, luz solar directa, otras fuentes de ignición o donde las temperaturas superen los 120 °F (49 °C).
- Los vapores de gas propano son más densos y se pueden acumular en lugares bajos. Pueden encenderse con fuentes de ignición como fósforos, encendedores, chispas, cigarrillos encendidos o llamas de cualquier tipo, incluso a varios metros de distancia de la fuga original. Si siente olor a gas, abandone el área inmediatamente.
- El tanque de propano debe estar fabricado y etiquetado de acuerdo con las especificaciones para tanques de GLP del Departamento de Transporte de los Estados Unidos (en los Estados Unidos) o la norma para tanques, esferas y tubos para la comisión y el transporte de productos peligrosos, CAN/CSA-B339 (en Canadá). Nunca conecte el calefactor a un tanque de propano que no esté regulado.
- El tanque debe contar con un mecanismo de conexión compatible con la conexión de este dispositivo.
- El tanque utilizado debe contar con un anillo para proteger la válvula que tiene.
- Nunca instale o retire el tanque de propano mientras el calefactor esté encendido, cerca de llamas, llamas piloto u otras fuentes de ignición o mientras el calefactor esté caliente al tacto.
- Un tanque de propano abollado, oxidado o dañado puede ser peligroso y su proveedor debería revisarlo. Nunca utilice un tanque de propano si la conexión de la válvula está dañada.
- El tanque debe contar con un dispositivo de prevención de sobrellenado indicado.
- Nunca llene el tanque de propano a más del 80 por ciento de su capacidad.
- Guarde y utilice el gas propano de acuerdo con las normas y reglamentos locales o con la norma ANS/NFPA 58. Cierre el tanque de propano cuando no esté en uso.

- Guarde el tanque de propano al aire libre, en un espacio bien ventilado y fuera del alcance de los niños. Nunca guarde el tanque de propano en un espacio cerrado como una casa, un garaje, etc. Si guarda el calefactor para patio adentro, desconecte el tanque de propano y guárdelo por separado al aire libre.
- Coloque la tapa antipolvo en la salida de la válvula del tanque de propano siempre que el tanque no esté en uso. Coloque en la válvula del tanque únicamente el tipo de tapa antipolvo que se provee junto con la válvula. Otros tipos de tapas o taponos pueden provocar fugas de propano.
- Para obtener más información, consulte el capítulo 5 de la norma para el almacenamiento y la manipulación de gas licuado de petróleo, ANS/NFPA 58. La biblioteca de su ciudad o el departamento de bomberos seguramente cuentan con este libro.

REGLAS PARA UN USO SEGURO

- Nunca pierda de vista al calefactor cuando esté caliente o en uso.
- Manténgalo fuera del alcance de los niños. Supervise cuidadosamente a los niños pequeños cuando estén cerca del calefactor.
- Advierta a los niños y adultos sobre los peligros de las altas temperaturas de las superficies del calefactor. Manténgase alejado de estas superficies para evitar quemaduras en la piel o la ropa.
- Los materiales o artículos que estén debajo del calefactor estarán sometidos a un calor radiante y podrían dañarse seriamente.
- No cuelgue ropa ni ningún otro material inflamable en el calefactor. Tampoco coloque nada encima o cerca de este.
- Mantenga limpias todas las conexiones y uniones. Asegúrese de que la salida de la válvula del tanque de propano esté limpia y que la cubierta del tanque esté libre de partículas.

- Utilice este dispositivo solo como sistema de calefacción. Nunca lo modifique de ninguna manera ni lo utilice con ningún otro dispositivo.
- No utilice este calefactor en condiciones en las que la velocidad del viento sea superior a 10 mph (16 kph).
- Este calefactor funcionará con una eficiencia reducida en temperaturas menores a 40 °F (5 °C).
- No utilice este calefactor cerca de ventanas, entradas de aire, rociadores ni otras fuentes de agua.
- Coloque este calefactor sobre una superficie dura y nivelada.
- Antes de cada uso, inspeccione el conjunto de la manguera para ver si hay evidencia de exceso de abrasión, cortes o desgaste. Las áreas sospechosas deben ser sometidas a pruebas de fugas. Si la manguera tiene fugas, debe reemplazarse antes de utilizarla. Utilice únicamente el conjunto de manguera de repuesto especificado por el fabricante.
- Si desea reencender un calefactor que aún está caliente, siempre debe esperar al menos 5 minutos.
- Es muy importante mantener limpios el compartimento de control, el quemador y los conductos de aire circundantes del calefactor. Puede que se requiera una limpieza más frecuente, según sea necesario.
- Es fundamental mantener limpios el compartimento de control, los quemadores y los conductos de aire circundantes del dispositivo.
- Es posible que arañas o insectos aniden en los quemadores o en los orificios, lo que puede dañar el calefactor y hacer que sea inseguro utilizarlo.
- Los depósitos de carbono pueden producir riesgo de incendio. Consulte la sección de "Cuidado y mantenimiento" para obtener instrucciones de limpieza.
- La colocación y reparación del dispositivo debería realizarlas una persona de servicio calificada. Esta persona debe inspeccionar el calefactor antes de su uso y una vez al año. Asegúrese de que el calefactor esté frío antes de realizarle mantenimiento.

- Reemplace cualquier valla o mecanismo de seguridad que se haya retirado para realizar el mantenimiento del dispositivo antes de volver a ponerlo en funcionamiento.
- Este producto contiene bordes afilados en los paneles, la carcasa del tanque y el mango. Realice el montaje con cuidado.
- Se deben usar sujetadores para asegurar este calentador en el suelo. Los sujetadores no están incluidos.

NOTAS

- No podemos prever todos los usos que puedan darse a nuestros calefactores.
- Consulte con la autoridad local de seguridad contra incendios si tiene preguntas sobre el uso del calefactor.
- Otras normas regulan el uso de los gases combustibles y los productos generadores de calor para usos específicos. Las autoridades locales pueden aconsejarle sobre estos. En Estados Unidos, la instalación debe ajustarse a las normas locales o, en su defecto, al Código Nacional de Gas Combustible ANSI Z223.1/NFPA54. En Canadá, la instalación debe cumplir las normas locales. En caso de no haber normas locales, seguir los Estándares Nacionales de Canadá CAN/CGA-B149.2.
- Cada parte del calefactor está fijada para evitar desplazamientos y está fabricada para mantener una relación fija entre las partes esenciales en condiciones normales y razonables de manipulación y uso. Las piezas que no están fijadas de forma permanente están diseñadas para que no puedan ensamblarse de forma incorrecta y no puedan ubicarse de forma inadecuada o desalinearse al retirarlas o sustituirlas durante la limpieza u otro tipo de mantenimiento.

LISTA DE PIEZAS

DESEMBALE LAS PARTES Y ASEGÚRESE DE QUE TODAS LAS PIEZAS ESTÉN PRESENTES ANTES DE INTENTAR EL ENSAMBLAJE.

Si alguna pieza falta o está dañada, no intente ensamblar el producto. Contáctenos por correo electrónico a través de service@blueskyoutdoorliving.com o llame al 1-800-459-4409 (lunes a viernes, de 8:00 a. m. a 4:30 p. m., CST) para obtener repuestos.

REF	CANT	DESCRIPCIÓN
A	3	Panel del reflector
B	1	Placa del reflector
C	1	Conjunto del cabezal
D	1	Carcasa del tanque
E	1	Manguera de gas
F	1	Regulador
G	1	Columna superior
H	1	Columna inferior
I	3	Soporte de apoyo
J	1	Base
K	1	Montaje de rueda

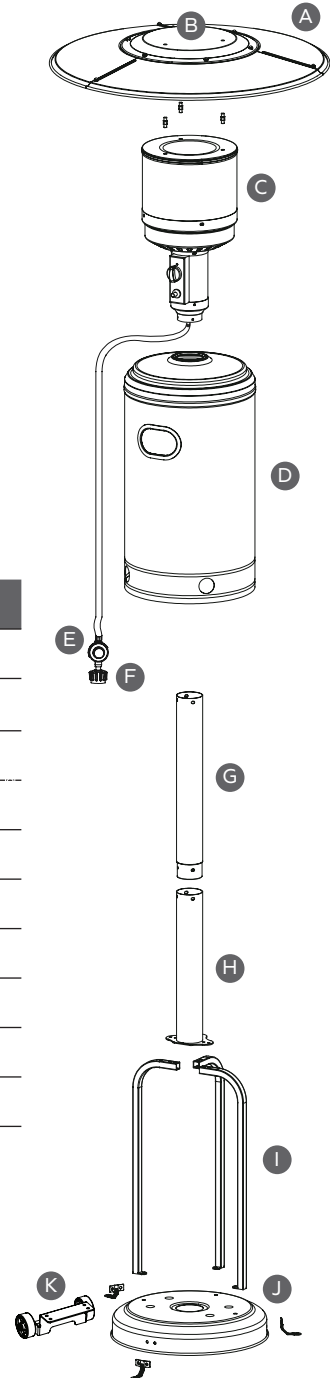

REF	CANT	DESCRIPCIÓN
AA	3	Tornillo M8 x 16
BB	6	Tuerca con brida M6
CC	4	Tornillo de acero inoxidable
DD	6	Tornillo M6 x 30
EE	3	Tornillo espaciador del reflector
FF	9	Arandela de 8 mm
GG	15	Arandela de 6 mm
HH	9	Tornillo M6 x 10
II	9	Tuerca ciega
JJ	3	Tuerca mariposa
KK	4	Tornillo de 3/16"
LL	3	Fijación al suelo
MM	6	Tornillo M6 x 10
NN	6	Tuerca M6
OO	1	Llave
PP	2	Tornillo M8 x 15
QQ	2	Tuerca M8

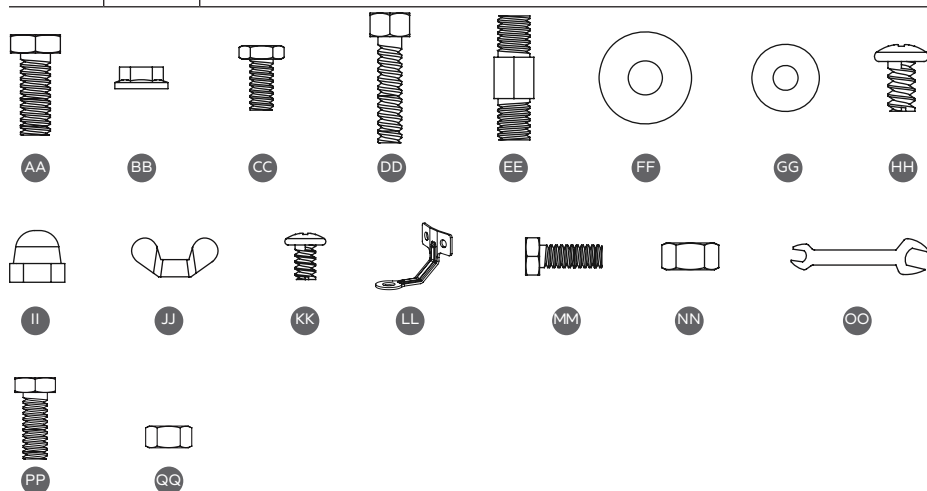

ENSAMBLAJE

⚠ ADVERTENCIA

Este producto contiene bordes afilados. Realice el montaje con cuidado.

Herramientas necesarias para el montaje (no incluidas):

- Destornillador Phillips de punta mediana
- Solución de detección de fugas solución de agua y jabón (que se describe más adelante en las instrucciones)

PASO 1

NOTA: No se incluyen implementos de sujeción para fijar el calefactor a una superficie plana. Pida consejo en su ferretería local sobre los sujetadores adecuados para fijar el calefactor.

Dé vuelta la base [J]. Coloque las fijaciones al suelo [LL] a la base con dos tornillos M6 x 10 [MM], dos arandelas de 6 mm [GG] y dos tuercas M6 [NN]. Gire la base hacia arriba.

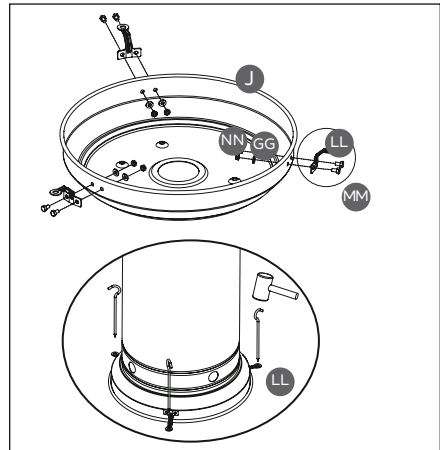

Fije el conjunto de la rueda (K) a la base (J) con dos pernos M8 x 15 (PP) y dos tuercas M8 (QQ).

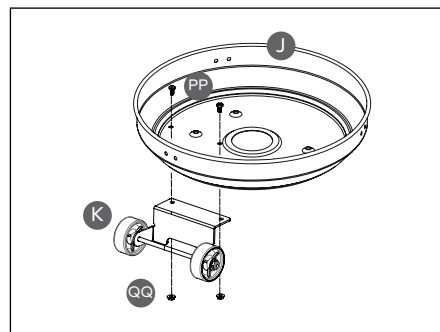
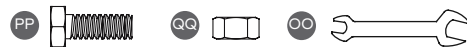

PASO 2

Para fijar los tres soportes de apoyo [I] a la base [J], inserte (sin ajustar) tres tornillos M8 x 16 [AA] hacia abajo a través de los soportes de apoyo y luego en la base.

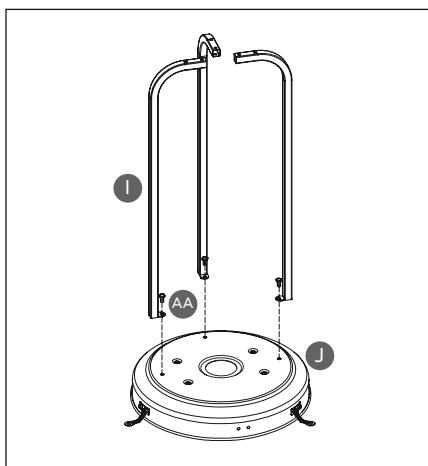
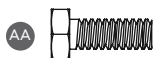

PASO 3

Inserte la columna superior [G] en la columna inferior [H]. La etiqueta de advertencia en la columna superior debe estar en el mismo lado que la placa plana en la columna inferior. Utilice cuatro tornillos de 3/16" [KK] para fijar firmemente las dos columnas juntas.

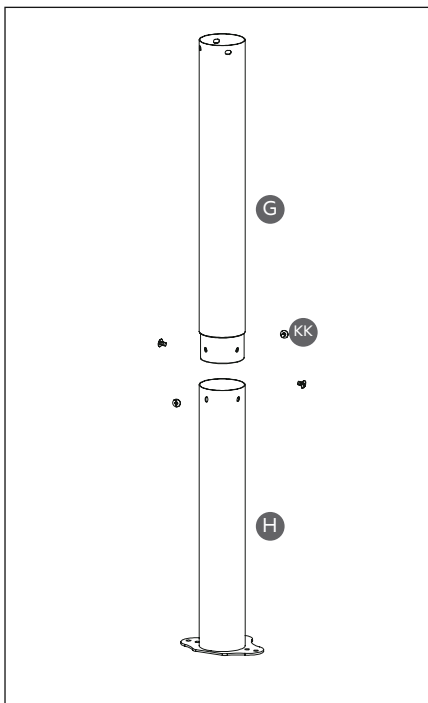

PASO 4

Fije la columna ensamblada a los tres soportes de apoyo [I] con seis tornillos M6 x 30 [DD] y tuercas con brida M6 [BB]. Ajuste con fuerza.

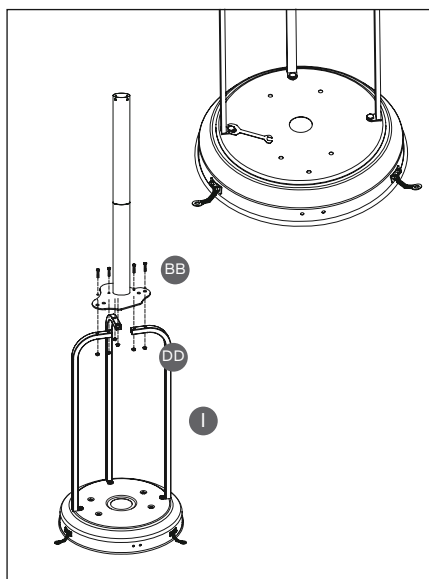

PASO 5

Deslice la carcasa del tanque [D] por encima de la columna ensamblada hasta cubrir los soportes de apoyo [I].

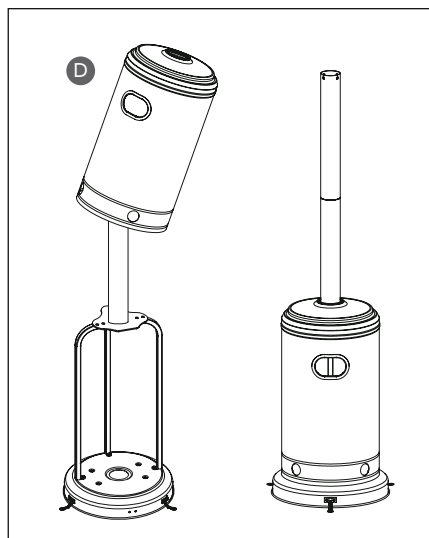

PASO 6

Coloque una arandela de 8 mm [FF] sobre un orificio en la parte superior del conjunto del cabezal [C]. Coloque un tornillo espaciador del reflector [EE] a través de la arandela en la parte superior del conjunto del cabezal [C]. Ajustelo.

Repita los mismos pasos con los otros dos pares de arandelas de 8 mm y tornillos espaciadores del reflector. Ajustelos.

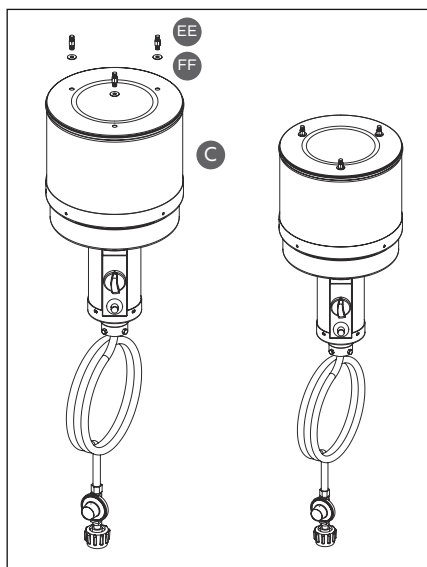
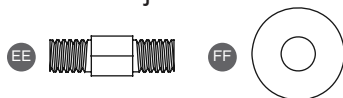

PASO 7

Desenrosque los tornillos de acero inoxidable [DD] del conjunto del cabezal [C].

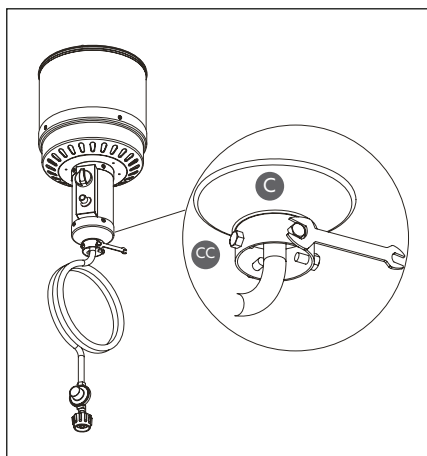

PASO 8

Inserte la manguera de gas [E] en el poste y, luego, el conjunto del cabezal [C].

Fije el conjunto del cabezal al poste con los tornillos de acero inoxidable [CC] que se quitaron en el paso 7.

NOTA: La perilla de control en el conjunto del cabezal debe estar arriba de la calcomanía en la columna.

Cuando corresponda, verifique visualmente las secciones del conjunto de la manguera ubicadas dentro de los límites del poste del calefactor.

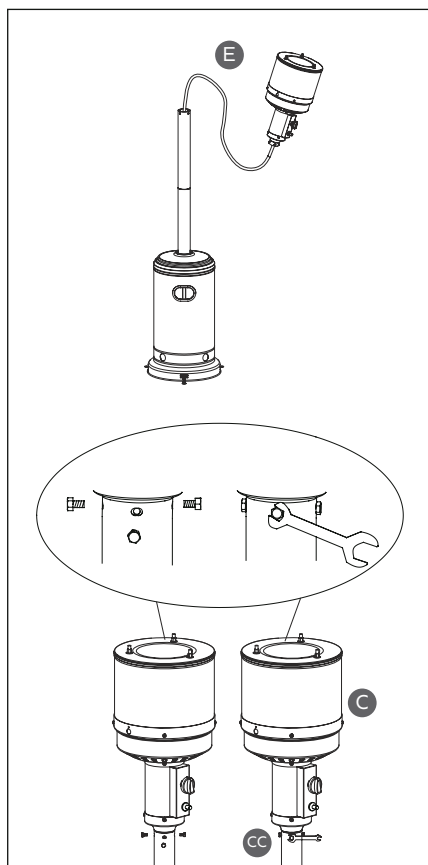

PASO 9: ENSAMBLAJE DEL REFLECTOR

ADVERTENCIA

Retirez le film protecteur des pièces A et B avant l'assemblage.

Asegure todos los implementos de sujeción sin ajustarlos y ajústelos cuando el conjunto del reflector se haya alineado de forma adecuada.

Una dos paneles del reflector [A].
Inserte un tornillo M6 x 10 [HH]
entre los paneles reflectores. Coloque
una arandela de 6 mm [GG] sobre el
extremo roscado del tornillo y, luego,
enrosque una tuerca ciega [II].

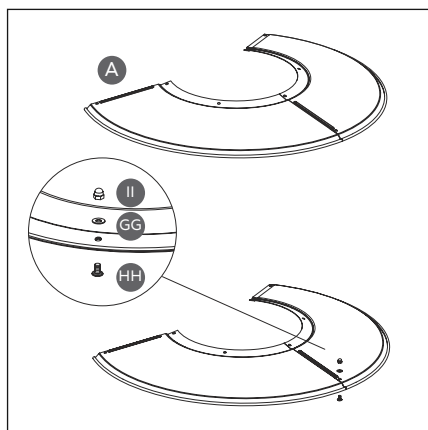

PASO 10

Ponga la placa del reflector [B] en el centro de los paneles del reflector.

Una el tercer panel del reflector [A]. Inserte un tornillo M6 x 10 [HH] en cada panel del reflector. Coloque una arandela de 6 mm [GG] sobre el extremo roscado de cada tornillo y, luego, enrosque sin ajustar una tuerca ciega [II].

Fije la placa del reflector a los tres paneles con seis tornillos M6 x 10 [HH], arandelas de 6 mm [GG] y tuercas ciegas [II].

Ajuste todos los tornillos firmemente.

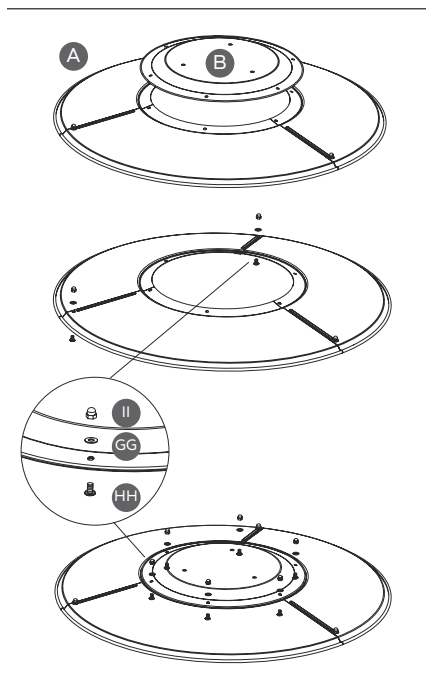

PASO 11

Deslice una arandela de 8 mm [FF] sobre cada uno de los extremos expuestos de los tornillos espaciadores del reflector [EE] que sobresalen del conjunto del cabezal [C].

Coloque el conjunto del reflector en los tres espaciadores.

Deslice una arandela de 8 mm por cada extremo expuesto de los espaciadores del reflector, que sobresalen de la parte superior del conjunto del reflector.

Luego, ajuste con firmeza una tuerca mariposa [JJ] en cada extremo roscado de los espaciadores del reflector.

No ajuste demasiado.

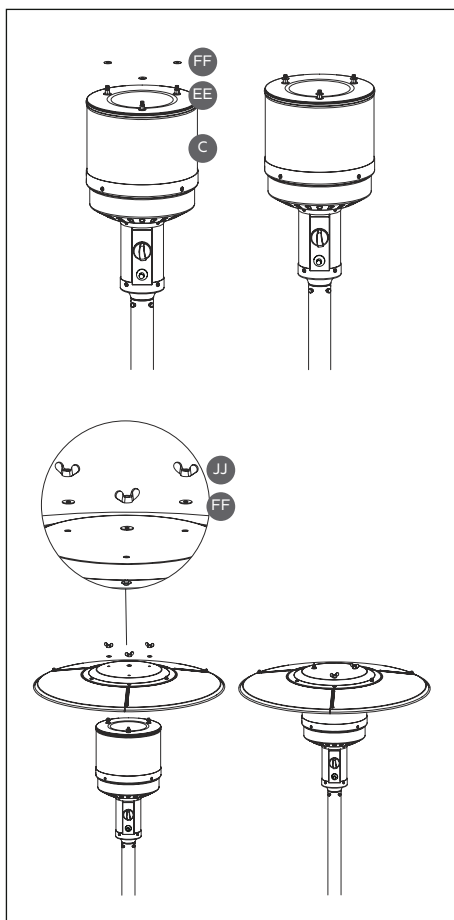
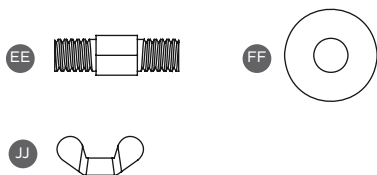

PASO 11

Antes de conectar el tanque de propano, lea estas importantes indicaciones.

- El gas propano y el tanque se venden por separado. Utilice solamente un tanque de propano estándar de 20 libras: aproximadamente 12,2" (31 cm) de diámetro y 17,9" (45,5 cm) de alto.
- Utilice solo la instalación de gas propano para el sistema de suministro de salida por vapor.
- Presión máxima de entrada de gas: 250 psi/1750 kPa. Presión mínima de entrada de gas: 25 psi/175 kPa. Presión del colector con regulador incluido: 11 pulgadas de columna de agua/2.74 kPa. Se debe utilizar el regulador de presión y el conjunto de la manguera que se suministran junto con el dispositivo.
- El tanque de propano debe estar fabricado y etiquetado de acuerdo con las especificaciones para tanques de GLP del Departamento de Transporte de los Estados Unidos (en los Estados Unidos) o la norma para tanques, esferas y tubos para la comisión y el transporte de productos peligrosos, CAN/CSA-B339 (en Canadá). Nunca conecte el calefactor a un tanque de propano que no esté regulado.
- El tanque debe contar con un mecanismo de conexión compatible con la conexión de este dispositivo.
- El tanque utilizado debe contar con un anillo para proteger la válvula que tiene.
- Nunca instale o retire el tanque de propano mientras el calefactor esté encendido, cerca de llamas, llamas piloto u otras fuentes de ignición o mientras el calefactor esté caliente al tacto.
- Un tanque de propano abollado, oxidado o dañado puede ser peligroso y su proveedor debería revisarlo. Nunca utilice un tanque de propano si la conexión de la válvula está dañada.
- El tanque debe contar con un dispositivo de prevención de sobrellenado indicado.
- Nunca llene el tanque de propano a más del 80 por ciento de su capacidad.
- Para obtener más información, consulte el capítulo 5 de la *Norma para el Almacenamiento y la Manipulación de Gas Licuado de Petróleo*, ANS/NFPA 58. La biblioteca de su ciudad o el departamento de bomberos seguramente cuentan con este libro.

Asegúrese de que la perilla del tanque de GLP esté cerrada y girada en sentido horario hasta el tope. El sistema de suministro del tanque debe contar con el sistema de salida por vapor. Verifique que la perilla de control de la unidad de control esté apagada.

Sostenga la manguera de gas [E] y el regulador [F] en una mano e inserte la boquilla en la salida de la válvula. Asegúrese de que la boquilla esté centrada en la salida de la válvula. La tuerca de acoplamiento se conecta a los hilos exteriores de la rosca de la salida de la válvula. Apriete a mano la tuerca de acoplamiento en sentido horario hasta que se detenga por completo. Apriete firmemente solo con la mano. Tenga cuidado de enroscar correctamente para no barrer las roscas.

Baje la carcasa del tanque [D] con cuidado hasta colocarla en su lugar sobre el tanque. Verifique que esté colocada de manera uniforme en la base [J].

Para desconectar, cierre completamente la válvula del tanque girando en sentido horario. Gire la tuerca de acoplamiento en sentido antihorario hasta que la manguera de gas y el regulador se separen.

⚠ ADVERTENCIA

No guarde un tanque de GLP de repuesto debajo del calefactor o cerca del mismo.

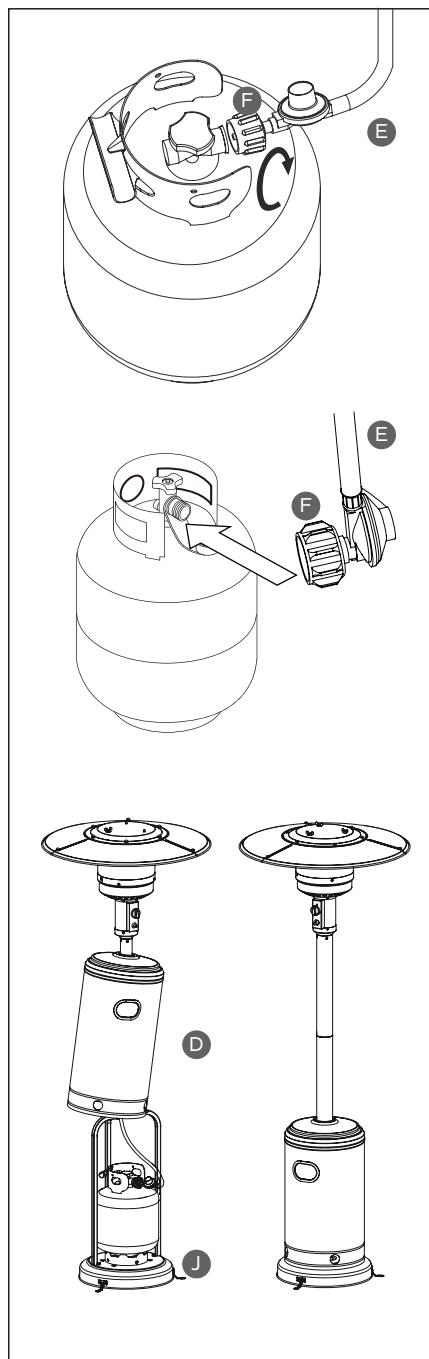

USO

ADVERTENCIA

LEA LA SECCIÓN “REGLAS PARA UN USO SEGURO” AL PRINCIPIO DE ESTE MANUAL ANTES DE CONTINUAR.

Se deben consultar las siguientes listas de verificación cada vez que se utilice el calefactor. Asegúrese de haber leído atentamente toda la sección Funcionamiento antes de intentar encender el calefactor.

LISTA DE VERIFICACIÓN PREVIA AL USO

Para lograr una experiencia de calefacción segura y agradable, siga esta lista de verificación antes de cada uso.

- Estoy familiarizado con todo el manual del propietario y comprendo todas las precauciones indicadas.
- Todos los componentes están correctamente montados, intactos y operativos. No se realizaron modificaciones.
- Todas las conexiones de gas son seguras y no tienen fugas. He realizado las pruebas de fugas necesarias que se describen en la siguiente sección.
- El calefactor está ubicado en un lugar adecuado y al aire libre, lejos de materiales combustibles y las condiciones climáticas son adecuadas. He seguido todas las indicaciones de las Reglas para un uso seguro sobre la ubicación del calefactor.
- Hay una ventilación de aire fresco adecuada. Todos los conductos del quemador y de la circulación de aire están despejados.

LISTA DE VERIFICACIÓN POSTERIOR AL USO

Después de apagar el calefactor para patio, siga esta lista de verificación.

- La perilla de control de gas está en posición “OFF” (APAGADO).
- La válvula del tanque de propano está CERRADA.
- La manguera de gas está desconectada del tanque de propano.

PRUEBAS DE FUGAS

⚠ ADVERTENCIA

Utilice agua con jabón para revisar todas las conexiones y uniones a fin de detectar fugas. Nunca utilice una llama.

Realice todas las pruebas de fuga al aire libre.

Antes de realizar una prueba de fuga, apague todas las llamas. **NUNCA** se debe fumar al mismo tiempo que se realizan pruebas de fugas.

No utilice el calefactor hasta que se hayan probado todas las conexiones y no tengan fugas.

Conexión entre
la manguera
y el regulador

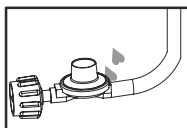

Conexión entre el
tanque
y el regulador

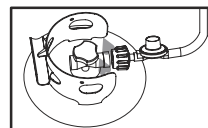

1. Prepare entre 2 y 3 onzas (55 y 85 g) de solución para detectar fugas (una parte de detergente líquido para lavar platos y tres partes de agua).
2. Aplique varias gotas de la solución en el lugar donde la manguera se conecta al regulador.
3. Aplique varias gotas de la solución en el lugar donde el regulador se conecta al tanque.
4. Asegúrese de que todas las válvulas del calefactor para patio y de encendido estén CERRADAS.
5. ABRA la válvula del tanque.

SI APARECEN BURBUJAS EN ALGUNA CONEXIÓN, HAY UNA FUGA.

Si hay una fuga:

1. CIERRE la válvula del tanque.
2. Si la fuga está en la conexión entre la manguera y el regulador: ajuste la conexión y realice otra prueba de fuga. Si siguen apareciendo burbujas, la manguera debe cambiarse en el lugar de compra.

3. Si la fuga se encuentra en la conexión entre el regulador y válvula del tanque: desconecte, reconecte y realice otra prueba de fuga. Si sigue viendo burbujas después de varios intentos, la válvula del tanque está defectuosa y debe cambiarse en el lugar de compra.

SI NO APARECEN BURBUJAS EN NINGUNA CONEXIÓN, LAS CONEXIONES SON SEGURAS.

NOTA: Cada vez que se colocan, aflojan o retiran las conexiones de gas, se debe realizar una prueba completa en busca de fugas.

ENCENDIDO

⚠ ADVERTENCIA

LEA LA SECCIÓN "REGLAS PARA UN USO SEGURO" AL PRINCIPIO DE ESTE MANUAL ANTES DE CONTINUAR.

No intente utilizar el dispositivo hasta que todo el montaje esté completo y se hayan realizado las pruebas de fugas. Lea todas las instrucciones de encendido y asegúrese de comprender todos los pasos antes de encender el calefactor.

⚠ ADVERTENCIA

Tenga cuidado cuando intente encender este calefactor de forma manual. Si se mantiene la perilla de control presionada durante más de 10 segundos antes de encender el gas, se producirá una bola de fuego en el momento del encendido.

PASO 1

Abra por completo la válvula del tanque de GLP.

Presione y gire (90° en sentido antihorario) la perilla de control hasta la posición "HIGH" (ALTO). Mientras mantiene presionada la perilla de control, presione el botón de encendido varias veces hasta que la llama principal se encienda.

Espere 10 segundos después del encendido antes de soltar la perilla de control.

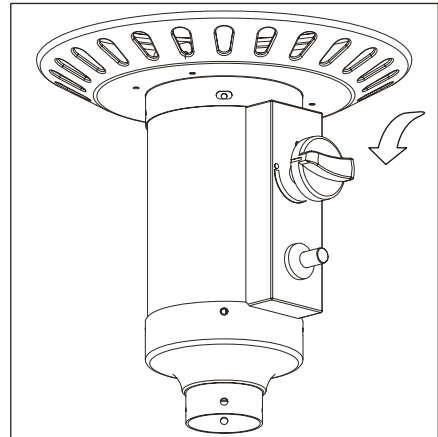

PASO 2

Gire la perilla de control hasta la posición "LOW" (BAJO) y déjelo ahí por al menos 5 minutos. Luego, puede girar la perilla hasta el nivel de temperatura deseado.

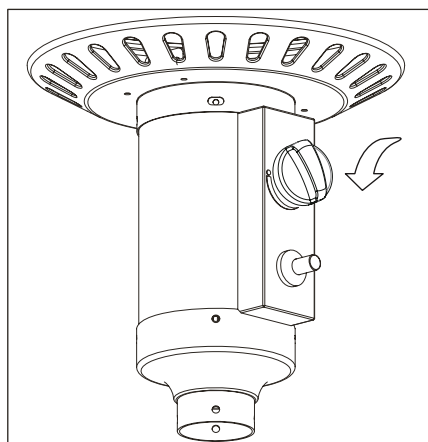

REENCENDIDO

Si la llama del quemador se apaga, apague el calefactor y espere al menos 5 minutos, o más, antes de volver a encenderlo para permitir que el gas se disipe y no se produzca una explosión. Repita los pasos de "Encendido" detallados en las páginas anteriores.

Si tiene problemas con la ignición, consulte la sección "Solución de problemas".

APAGADO

Gire la válvula del tanque de propano en el sentido de las agujas del reloj hasta colocarlo en APAGADO, desconecte el regulador y coloque la tapa antipolvo en el tanque cuando no se utilice el calefactor.

CONSEJOS ÚTILES

- Durante el uso inicial, aparecerán humo y olor provenientes de la combustión de los aceites utilizados en la fabricación. Ambos se disiparán después de aproximadamente 30 minutos. Evite inhalar los vapores emitidos por el calefactor durante su primer uso. El calefactor NO debe producir humo negro espeso.
- El quemador puede hacer ruido cuando se acaba de encender.
- La pantalla emisora de calor se pondrá rojo brillante debido a la elevada temperatura. El color es más visible por la noche.

- El quemador exhibirá lenguas de llama azul y amarilla. Estas llamas no deben ser amarillas completamente ni producir un humo negro espeso, ya que indicaría una obstrucción del paso de aire a través de los quemadores. La llama debe ser azul con puntas amarillas rectas. Si se detecta una llama excesivamente amarilla, apague el calefactor y consulte la sección de “Solución de problemas”.

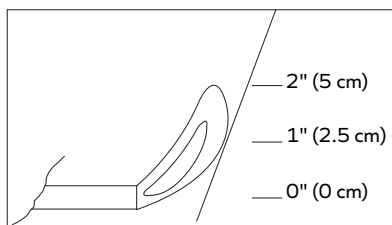

Condición normal

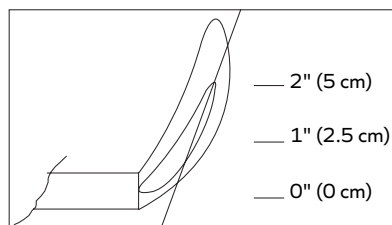

Condición anormal

- Después de su utilización, es normal que aparezca una decoloración de la pantalla emisora de calor.

CUIDADO Y MANTENIMIENTO

ADVERTENCIA

NO toque o mueva el calefactor durante al menos 45 minutos después de utilizarlo. El reflector estará caliente al tacto. Deje que este se enfríe antes de tocarlo.

Para disfrutar de años de excelente rendimiento de su calefactor, asegúrese de realizar las siguientes tareas de mantenimiento.

- Use agua tibia con jabón para limpiar las superficies exteriores. Nunca utilice agentes de limpieza inflamables o corrosivos. No sumerja el conjunto de la válvula de control. Si el control de gas está sumergido en agua, NO lo utilice. Se debe reemplazar.

- Mantenga limpios los controles, el quemador y los conductos de aire circundantes y asegúrese de que el paso de aire no esté obstruido. Verifique que no haya arañas, insectos o partículas. Limpie los orificios del quemador con un limpiador de tuberías de alta resistencia. El aire comprimido puede ayudar a eliminar las partículas más pequeñas. **NOTA:** Algunos signos de obstrucción son el olor a gas, las puntas de llama extremadamente amarillas, el brillo desigual o los chasquidos. Cuando se produce una obstrucción, también puede ocurrir que el calefactor no genere suficiente calor.
- Mantenga las entradas de ventilación de la carcasa del tanque libres de partículas.
- Verifique visualmente las secciones del conjunto de la manguera ubicadas dentro de los límites del poste del calefactor. Desmonte el reflector y el quemador e inspeccione todo el conjunto de la manguera al menos una vez al año para ver si hay evidencia de exceso de abrasión, cortes o desgaste. Las áreas sospechosas deben ser sometidas a pruebas de fugas.
- Los depósitos de carbono pueden producir riesgo de incendio. Si se forman depósitos de carbono, limpie la pantalla del quemador y el reflector con agua tibia con jabón. Lávelo hasta que quede limpio y, luego, séquelo por completo.
- En un ambiente con presencia de sal en el aire (como cerca del mar), la corrosión se produce más rápido de lo normal. Verifique con frecuencia si hay áreas corroídas y repárelas rápidamente.
- Utilice cera para automóviles de alta calidad para ayudar a mantener el aspecto del calefactor. Aplíquela en las superficies exteriores desde la columna hacia abajo. No aplique el agua en la pantalla emisora de calor o en los reflectores.
- Entre usos, el calefactor debe guardarse con la perilla de control en la posición "OFF" (APAGADO) y la fuente de GLP desconectada.
- El calefactor debe guardarse en posición vertical en un área protegida del contacto directo con las inclemencias del tiempo (como lluvia, aguanieve, granizo, nieve, polvo y partículas).

- Si así lo desea, cubra el calefactor para proteger las superficies exteriores y ayudar a prevenir la formación de obstrucciones en los conductos de aire. **NOTA:** espere hasta que el calefactor se haya enfriado al tacto por completo antes de cubrirlo.
- La reparación de los conductos de gas y los componentes asociados solo debería realizarla una persona de servicio calificada.

SOLUCIÓN DE PROBLEMAS

PROBLEMA	POSIBLES CAUSAS	MEDIDAS CORRECTIVAS
El quemador no enciende	El tanque de propano está escarchado	Espere a que el tanque de propano se caliente y se derrita la escarcha
	Obstrucción en el orificio	Limpie o elimine la obstrucción
	La perilla de control no está en posición de ENCENDIDO	Gire la perilla de hasta la posición de ENCENDIDO
La llama del quemador es demasiado baja	Baja presión de gas	CIERRE la válvula del tanque y reemplácelo
	La temperatura exterior es inferior a 40 °F (5 °C) y al tanque le queda menos de 1/4	Utilice un tanque lleno
	La perilla de control está completamente ENCENDIDA	Verifique si hay obstrucciones en el quemador o los orificios
Acumulación de carbono o humo negro espeso	Concentración o capa de suciedad en la pantalla del quemador y el reflector	Limpie la pantalla del quemador y el reflector
	Obstrucción en el quemador	Elimine la obstrucción y limpie el quemador por dentro y por fuera

GARANTÍA LIMITADA DE 1 AÑO

Se garantiza que este producto está libre de defectos en materiales y mano de obra por un período de un (1) año a partir de la fecha de la compra original.

Si este producto es defectuoso, envíe un correo electrónico a service@blueskyoutdoorliving.com o llame a 1-800-459-4409 (de lunes a viernes, de 08:00 a.m. a 04:30 p.m., CST) Si el producto es defectuoso, reemplazaremos la pieza defectuosa sin costo para usted. No devuelva su producto a la tienda ni a nosotros, a menos que le enviemos instrucciones escritas para su devolución.

En caso de que sea necesario devolver su producto, le notificaremos cómo proceder. El producto devuelto se debe acompañar con una copia de su recibo de compra original.



ADVERTENCIA

Genera combustión de subproductos. Contiene químicos reconocidos por el Estado de California por causar cáncer, anomalías congénitas y otros daños a los órganos reproductivos.



BLUE SKY™

OUTDOOR LIVING

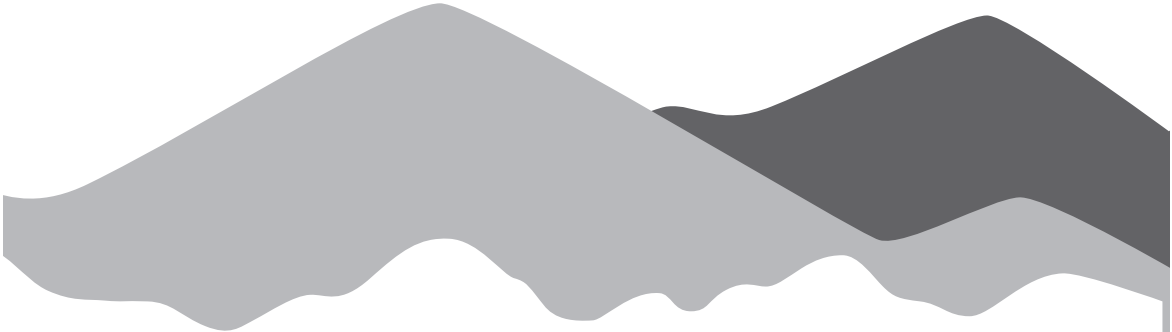

Quality Craft
Romeoville, IL 60446
service@blueskyoutdoorliving.com
1-800-459-4409
www.blueskyoutdoorliving.com



[@blueskyoutdoorliving](https://www.instagram.com/blueskyoutdoorliving)

Made in China / Fabriqué en Chine / Hecho en China

PHG8732BZ/PHG8732SS22-08/21