

23 Bottle Wine Cooler

Refroidisseur À Vin 23 Bouteilles

Enfriador de Vino para 23 Botellas

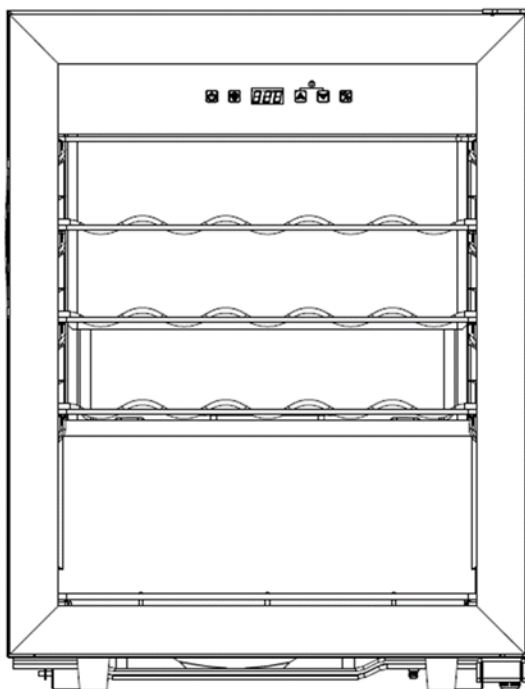

OWNER'S MANUAL

Manuel de L'utilisateur

Manual del Propietario

LANGUAGE INDEX

English Manual.....	3
Manuel en Français.....	19
Manual en Español.....	37

A Name You Can Trust

Trust should be earned and we will earn yours. Customer happiness is the focus of our business.

From the factory to the warehouse, from the sales floor to your home, the whole NewAir family promises to provide you with innovative products, exceptional service, and support when you need it the most.

Count on NewAir.

As a proud NewAir owner, welcome to our family. There are no robots here, real people shipped your product and real people are here to help you.

Contact Us:

For questions regarding your product, please contact us at:

Call: 1-855-963-9247
Email: support@newair.com
Online: www.newair.com

Connect with Us:



Facebook.com/newairusa



Instagram.com/newairusa



YouTube.com/newairusa



Twitter.com/newairusa

READ AND SAVE THESE INSTRUCTIONS.

TABLE OF CONTENTS

Specifications	5
Register Your Product Online.....	6
Safety Information & Warnings	7
Parts List.....	10
Assembly & Installation	11
Before Using Your Appliance	11
Installation Of Your Appliance	11
Electrical Connection	12
Extension Cord	12
Operating Instructions	13
Control Panel (Touch Control)	13
On/Off Power.....	13
Light Setting	13
Temperaturesetting.....	13
Defrosting	14
Shelves	14
Cleaning & Maintenance.....	15
Cleaning Your Appliance	15
Power Failure	15
Vacations.....	15
Moving Your Appliance.....	15
Energy-Saving Tips	16
Troubleshooting.....	17
Limited Manufacturer's Warranty	18

SPECIFICATIONS

MODEL NO.	NWC023SS00
VOLTAGE:	110V-120V
NOISE LEVEL:	43dB
FREQUENCY:	60Hz
POWER CONSUMPTION:	90W
BOTTLE CAPACITY:	23 bottles
STORAGE CAPACITY:	2.12 cu. ft.
TEMPERATURE RANGE:	41°F - 64°F
REFRIGERANT:	R600a

REGISTER YOUR PRODUCT ONLINE

Register Your NewAir Product Online Today!

Take advantage of all the benefits product registration has to offer:



Service and Support

Diagnose troubleshooting and service issues faster and more accurately



Recall Notifications

Stay up to date for safety, system updates and recall notifications



Special Promotions

Opt-in for NewAir promotions and offers

Registering your product information online is safe & secure and takes less than 2 minutes to complete:

newair.com/register

Alternatively, we recommend you attach a copy of your sales receipt below and record the following information, located on the manufacturer's nameplate on the rear of the unit. You will need this information if it becomes necessary to contact the manufacturer for service inquiries.

Date of Purchase: _____

Serial Number: _____

Model Number: _____

SAFETY INFORMATION & WARNINGS

Your safety and the safety of others are very important.

We have provided many important safety messages in this manual and on your appliance. Always read and obey all safety messages.



This is the Safety Alert Symbol. The symbol alerts you to potential hazards that can kill or injure you and others. All safety messages will follow the Safety Alert Symbol and either the words "**DANGER**" or "**WARNING**"

DANGER: Danger means that failure to heed this safety statement may result in severe injury or death.

WARNING: Warning means that failure to heed this safety statement may result in extensive product damage, serious personal injury, or death.

All safety messages will alert you about the potential hazard, tell you how to reduce the chance of injury, and let you know what can happen if the instructions are not followed.



IMPORTANT SAFEGUIDES

Before the appliance is used, it must be properly positioned and installed as described in this manual, please read the manual carefully. To reduce the risk of fire, electrical shock or injury when using the appliance, follow basic precaution, including the following:

- Plug into a grounded 3-prong outlet, do not remove grounding prong, do not use an adapter, and do not use an extension cord.
- Replace all panels before operating.
- It is recommended that a separate circuit, serving only your appliance, be provided. Use receptacles that cannot be turned off by a switch or pull-chain.
- Never clean appliance parts with flammable fluids. These fumes can create a fire hazard or explosion. And do not store or use gasoline or other flammable vapors and liquids in the vicinity of this or any other appliance. The fumes can create a fire hazard or explosion.
- Before proceeding with cleaning and maintenance operations, make sure the power line of the unit is disconnected.

- Do not connect or disconnect the electric plug when your hands are wet.
- Unplug the appliance or disconnect power before cleaning or servicing. Failure to do so can result in electrical shock or death.
- Do not attempt to repair or replace any part of your appliance unless it is specifically recommended in this manual. All other servicing should be referred to a qualified technician.
- This appliance is CFC- and HFC-free and contains small quantities of Isobutane (R600a) which is environmentally friendly, but flammable. It does not damage the ozone layer, nor does it increase the greenhouse effect. Care must be taken during transportation and setting up of the appliance that no parts of the cooling system are damaged. Leaking coolant can ignite and may damage the eyes.
- In the event of any damage:
 - Avoid open flames and anything that creates a spark,
 - Disconnect from the electrical power line,
 - Air the room in which the appliance is located for several minutes, and
 - Contact the Service Department for advice.
- The more coolant there is in an appliance, the larger the room it should be installed in. In the event of a leakage, if the appliance is in a small room, there is the danger of combustible gases building up. For every ounce of coolant, at least 325 cubic feet of room space is required. The amount of coolant in the appliance is stated on the data plate on the back of the appliance. It is hazardous for anyone other than an authorized Service Person to carry out servicing or repairs to this appliance.
- Take serious care when handling, moving, and using the appliance to avoid either damaging the refrigerant tubing or increasing the risk of a leak.
- Replacing component parts and servicing shall be done by factory authorized service personnel so as to minimize the risk of possible ignition due to incorrect parts or improper service.



FOLLOW WARNING CALL OUTS BELOW ONLY WHEN APPLICABLE TO YOUR MODEL

- Use two or more people to move and install appliance. Failure to do so can result in back or other injury.
- To ensure proper ventilation for your appliance, the front of the unit must be completely unobstructed. Choose a well-ventilated area with temperatures above 50°F (10°C) and below 100°F (38°C). (Optimum operation occurs within the range 72° to 78°F, or 23°-26°C.). This unit must be installed in an area protected from the elements, such as wind, rain, water spray or drips.
- The appliance should not be located next to ovens, grills or other sources of high heat.

- The appliance must be installed with all electrical, water and drain connections in accordance with state and local codes. A standard electrical supply (115 V AC only, 60 Hz), properly grounded in accordance with the National Electrical Code and local codes and ordinances is required.
- Do not kink or pinch the power supply cord of appliance.
- The fuse (or circuit breaker) size should be 15 amperes.
- It is important for the appliance to be leveled in order to work properly. You may need to make several adjustments to level it.
- Never allow children to operate, play with or crawl inside the appliance.
- Do not use solvent-based cleaning agents or abrasives on the interior. These cleaners may damage or discolor the interior.
- Use this appliance only for its intended purpose as described in this *User Manual*.
- Keep fingers out of the “pinch point” areas. Clearances between the door and between the door and cabinet are necessarily small. Be careful closing doors when children are in the area.
- Do not store explosive substances such as aerosol cans with a flammable propellant in this appliance.
- Keep ventilation openings, in the appliance enclosure or in the built-in structure, clear of obstruction.
- Do not use mechanical devices or other means to accelerate the defrosting process, other than those recommended by the manufacturer.
- Do not damage the refrigerant circuit.
- Do not use electrical appliances inside the food storage compartments of the appliance, unless they are of the type recommended by the manufacturer.

Risk of child entrapment!



Keep children away from refrigerators, freezers, dryers or coolers still in use. Lock the door to your utility room and warn children not to play inside these appliances.

In many local jurisdictions, it is unlawful to discard old refrigerators without first removing the door. Use a screwdriver to take off the door of an old refrigerator or appliance completely.

- SAVE THESE INSTRUCTIONS -

PARTS LIST

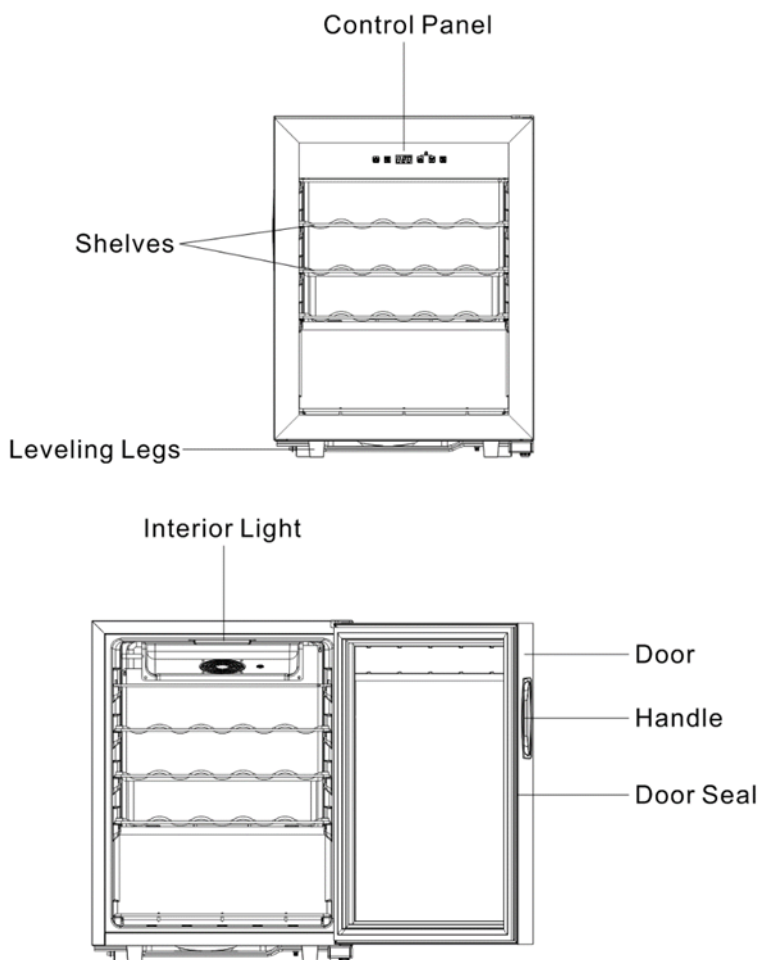

ASSEMBLY & INSTALLATION

BEFORE USING YOUR APPLIANCE

- Remove the exterior and interior packing.
- Before connecting this appliance to the power source, let it stand upright for approximately 2 hours. This will reduce the possibility of a malfunction in the cooling system from handling during transportation.
- Clean the interior surface with lukewarm water using a soft cloth.

INSTALLATION OF YOUR APPLIANCE

- The appliance is designed for free-standing installation only.
- **WARNING:** Do not store or install the appliance outdoors.
- **CAUTION:** This appliance is designed for storing and cooling beverages and drinks. Do not store perishable food, medicine or other medical products.
- Place your Wine Cooler on a floor that is strong enough to support it when it is fully loaded. To level the unit, adjust the front leveling legs.
- For free-standing installation, leave 5 inches (127mm) of space around the back and sides of the unit to allow proper air circulation to cool the compressor and condenser.
- **NOTE:** It is recommended that you do not install the appliance near an oven, radiator or other heating source. Direct sunlight may affect the acrylic coating and heat sources may increase electrical consumption. Don't install in a location where the temperature will fall below 64°F (18°C). For best performance, do not install the appliance behind a cabinet door or block the base grille.
- Avoid locating the unit in moist areas.
- Plug the Wine Cooler into an exclusive, properly grounded wall outlet. Do not under any circumstances cut or remove the third (ground) prong from the power cord. Any questions concerning power and/or grounding should be directed toward a certified electrician or an authorized service center.

ELECTRICAL CONNECTION

WARNING

Improper use of the grounded plug can result in electrical shock. If the power cord is damaged, contact customer service immediately at support@newair.com.

This appliance should be properly grounded for your safety. The power cord of this appliance is equipped with a three-prong plug which mates with standard three prong wall outlets to minimize the possibility of electrical shock.

Do not under any circumstances cut or remove the third ground prong from the power cord supplied. For personal safety, this appliance must be properly grounded.

This appliance requires a standard three-prong 115/120 Volt AC ~/60Hz electrical ground wall outlet. Have the wall outlet and circuit checked by a qualified electrician to make sure the outlet is properly grounded. When a standard 2-prong wall outlet is encountered, it is your responsibility and obligation to have it replaced with a properly grounded 3-prong wall outlet.

To prevent accidental injury, the cord should be secured behind the appliance and not left exposed or dangling.

The appliance should always be plugged into its own individual electrical outlet which has a voltage rating that matches the rating label on the appliance. This provides the best performance and also prevents overloading house wiring circuits that could cause a fire hazard from overheating. Never unplug the appliance by pulling on the power cord. Always grip the plug firmly and pull straight out from the receptacle. Repair or replace immediately all power cords that have become frayed or otherwise damaged. Do not use a cord that shows cracks or abrasion damage along its length or at either end. When moving the appliance, be careful not to damage the power cord.

EXTENSION CORD

Because of potential safety hazards under certain conditions, it is strongly recommended that you do not use an extension cord with this appliance. However, if you must use an extension cord it is necessary that it be a UL/CUL-Listed, 3-wire grounding type appliance extension cord. It must be connected to a grounding type plug and outlet. The electrical rating of the cord must be 115 volts and at least 10 amperes.

OPERATING INSTRUCTIONS

It is recommended you install the appliance in a place where the ambient temperature is between 64° and 100°F (18°-38°C). If the ambient temperature is above or below the recommended temperatures, the performance of the unit may be affected. For example, placing your unit in extremely cold or hot conditions may cause interior temperatures to fluctuate. The range of 41-64°F (5-18°C) may not be reached.

Temperature range: 5-18°C (41-64°F)

CONTROL PANEL (TOUCH CONTROL)



ON/OFF POWER



Press  button for 3 seconds to turn on or turn off the appliance.



LIGHT SETTING

Press  button to turn on or turn off the light.

TEMPERATURE SETTING

Press  button to change temperature display from Celsius to Fahrenheit.

All the controls will be locked after no operation for 20 seconds, press temperature control button  and  together for 3 seconds to unlock it.

You can set the desired temperature by pressing  or . The temperature selected will increase/decrease by 1 degree with each press of the buttons.

NOTE:

- If the unit is unplugged, or power is lost or turned off, you must wait 3 to 5 minutes before restarting the unit. If you attempt to restart before this time delay, the unit will not start.
- When you use the unit for the first time or restart the unit after it has been shut off for a long time, there could be a few degrees variance between the temperature you select and the one indicated on the LED readout. This is normal and is due to the length of the activation time. There should not be a problem once the unit has been running for a few hours.

DEFROSTING

This appliance requires no manual defrosting. During the operation of the compressor, ice will build up on the evaporator plate which is at the back of inner cabinet. During the compressor's off-cycle, the ice will melt, drip down, and collect in a tray above the compressor, where the compressor's heat evaporates the water. If you notice excessive ice build-up on the evaporator, try setting the temperature slightly higher. Also, be sure that the door gasket is sealing well.

SHELVES

To take out a shelf, first remove its contents, then raise the back of the shelf slightly and pull the shelf out.

HOW TO USE YOUR MOISTURE TRAY

Your unit comes with a small water tray to help moisturize corks and or wooden shelves so they don't dry out. Fill the tray halfway and place it on the middle shelf— horizontally and towards the back —so moisture is evenly distributed throughout the inside of the cabinet. Refill the tray when it is a quarter of the way empty and exercise caution when removing or restocking bottles so water does not spill out.

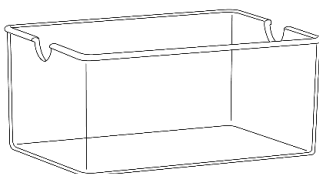

CLEANING & MAINTENANCE

CLEANING YOUR APPLIANCE

1. Turn off the power, unplug the appliance, and remove all items, including shelves.
2. Wash the inside surfaces with a solution of warm water and baking soda (about 2 tablespoons of baking soda to a quart of water).
3. Wash the shelves with a mild detergent solution.
4. Wring excess water out of the sponge or cloth when cleaning the area where the controls are located, or any electrical parts.
5. Wash the outside cabinet with warm water and mild liquid detergent. Rinse well and wipe dry with a clean soft cloth.
6. Do not use steel wool or a steel brush on the stainless steel

POWER FAILURE

Most power failures are corrected within a few hours and should not affect the temperature of your appliance if you minimize the number of times the door is opened. If the power is going to be off for a longer period of time, you need to take the proper steps to protect the contents.

VACATIONS

Short vacations: Leave the appliance operating during vacations of less than three weeks.

Long vacations: If the appliance will not be used for several months, remove all items and turn off the appliance. Clean and dry the interior thoroughly. To prevent odor and mold growth, leave the door open slightly, blocking it open if necessary.

MOVING YOUR APPLIANCE

- Remove all stored items.
- Securely tape down all loose items (shelves) inside your appliance.
- Turn the adjustable legs up to the base to avoid damage.
- Tape the door shut.
- Be sure the appliance stays secure in the upright position during transportation. Also, protect the outside of the appliance with a blanket or similar item.

ENERGY-SAVING TIPS

- The appliance should be located in the coolest area of the room, away from heat producing appliances and out of direct sunlight.
- Ensure that the unit is adequately ventilated.
- Do not keep the door open any longer than necessary.

CAUTION: Failure to unplug the appliance during cleaning could result in electrical shock or other personal injury.

TROUBLESHOOTING

You can solve many common problems easily, saving you the cost of a possible service call. Try the suggestions below to see if you can solve the problem before calling the service technician.

Problem	Possible Causes and Solution
Appliance is not running	<ul style="list-style-type: none"> • Appliance is not plugged in. • Appliance is not turned on. • Check voltage of the installation. • Check if the circuit breaker or the fuse has blown.
Appliance is not cold enough	<ul style="list-style-type: none"> • Check the temperature control setting. • Check if ambient temperature is beyond appliance operating temperature. • The door is opened too frequently. • The door is not closed properly. • The door is not sealing properly. • Insufficient free space around the appliance.
The compressor starts and stops frequently	<ul style="list-style-type: none"> • The external temperature is high. • A large quantity of bottles has been put into the cellar. • The appliance is opened frequently. • The door is not properly closed. • The cellar has not been correctly set.
LED lights do not operate	<ul style="list-style-type: none"> • The appliance is not plugged in. • The fuse has blown. • LED lights are broken. • The light switch is off.
Vibration	<ul style="list-style-type: none"> • Check and ensure that the appliance is level
The appliance makes a lot of noise	<ul style="list-style-type: none"> • The rattling noise may come from the flow of the refrigerant, which is normal. • At the end of a cooling cycle, you can hear the noise of water circulating. • Expansion and contraction of the internal walls may cause a cracking sound. • The appliance is not level. • Check if fan is in good condition.
The door does not close properly	<ul style="list-style-type: none"> • The appliance is not level. • The door seal is dirty or damaged. • The shelves are not positioned correctly. • A part of the contents is preventing the door from closing.

LIMITED MANUFACTURER'S WARRANTY

This appliance is covered by a limited manufacturer's warranty. For one year from the original date of purchase, the manufacturer will repair or replace any parts of this appliance that prove to be defective in materials and workmanship, provided the appliance has been used under normal operating conditions as intended by the manufacturer.

Warranty Terms:

During the first year, any components of this appliance found to be defective due to materials or workmanship will be repaired or replaced, at the manufacturer's discretion, at no charge to the original purchaser. The purchaser will be responsible for any removal or transportation costs.

Warranty Exclusions:

The warranty will not apply if damage is caused by any of the following:

- Power failure
- Damage in transit or when moving the appliance
- Improper power supply such as low voltage, defective household wiring or inadequate fuses
- Accident, alteration, misuse or abuse of the appliance such as using non-approved accessories, inadequate air circulation in the room or abnormal operating conditions (extreme temperatures)
- Use in commercial or industrial applications
- Fire, water damage, theft, war, riot, hostility or acts of God such as hurricanes, floods, etc.
- Use of force or damage caused by external influences
- Partially or completely dismantled appliances
- Excess wear and tear by the user

Obtaining Service:

When making a warranty claim, please have the original bill of purchase with the purchase date available. Once confirmed that your appliance is eligible for warranty service, all repairs will be performed by a NewAir™ authorized repair facility. The purchaser will be responsible for any removal or transportation costs. Replacement parts and/or units will be new, re-manufactured or refurbished and is subject to the manufacturer's discretion. For technical support and warranty service, please email support@newairusa.com.

Un nom de confiance

La confiance doit être gagnée et nous allons mériter la vôtre. La satisfaction du client est notre priorité.

De l'usine à l'entrepôt et de la surface de vente à votre domicile, les fabricants des produits NewAir font la promesse de vous fournir des produits novateurs, un service exceptionnel et un soutien au moment où vous en avez le plus besoin.

Vous pouvez compter sur NewAir.

En votre qualité de fier propriétaire d'un produit NewAir, nous vous souhaitons la bienvenue dans notre famille. Notre entreprise n'utilise aucun robot, uniquement de véritables personnes pour vous livrer votre produit et de véritables personnes pour vous aider.

Pour nous joindre :

Pour toute question concernant votre produit, communiquez avec nous à :

Téléphone : 1 855 963-9247

Courriel : support@newair.com

En ligne : www.newair.com

Suivez-nous :



[Facebook.com/newairusa](https://www.facebook.com/newairusa)



[Instagram.com/newairusa](https://www.instagram.com/newairusa)



[YouTube.com/newairusa](https://www.youtube.com/newairusa)



[Twitter.com/newairusa](https://www.twitter.com/newairusa)

LISEZ ET CONSERVEZ CES INSTRUCTIONS.

TABLE DES MATIÈRES

Caractéristiques	21
Enregistrer Votre Produit En Ligne	22
Consignes De Sécurité Et Mises En Garde.....	23
Liste Des Pièces	27
Assemblage Et Installation	28
Avant D'utiliser Votre Appareil	28
Installation De Votre Appareil.....	28
Connexion Électrique	29
Rallonge Électrique	30
Mode D'emploi	31
Panneau De Commande (Contrôle Tactile).....	31
Marche / Arrêt	31
Réglage De La Lumière.....	31
Réglage De La Température.....	31
Dégivrage	32
Étagères.....	32
Nettoyage Et Entretien	33
Nettoyer Votre Appareil	33
Panne Électrique	33
Vacances	33
Déplacer Votre Appareil	33
Conseils D'économie D'énergie	34
Dépannage	35
Garantie Limitée Du Fabricant	36

CARACTÉRISTIQUES

MODÈLE No.	NWC023SS00
VOLTAGE:	110V-120V
NIVEAU DE BRUIT:	43dB
FRÉQUENCE:	60Hz
CONSOMMATION D'ÉNERGIE:	90W
CAPACITÉ DE BOUTEILLE:	23 bouteilles
CAPACITÉ DE STOCKAGE:	2.12 pi. cu.
GAMME DE TEMPÉRATURE:	41°F à 64°F
RÉFRIGÉRANT:	R600a

ENREGISTRER VOTRE PRODUIT EN LIGNE

Enregistrer votre produit NewAir en ligne dès aujourd'hui!

Profitez de tous les avantages de l'enregistrement de votre produit :



Services et soutien

Faites un diagnostic des problèmes d'utilisation et de service plus rapidement et plus efficacement



Avis de rappel

Restez à l'affût des mises à jour du système et de sécurité, et des avis de rappel



Promotions spéciales

Abonnez-vous pour recevoir les promotions et offres de NewAir

Enregistrer l'information relative à votre produit en ligne est sécuritaire et prendra moins de 2 minutes :

newair.com/register

Alternativement, nous vous recommandons de joindre une copie de votre reçu de vente ci-dessous et de noter les informations suivantes, situées sur la plaque signalétique du fabricant à l'arrière de l'appareil. Vous aurez besoin de ces informations pour contacter le fabricant pour des demandes de service.

Date d'Achat: _____

Numéro De Série: _____

Numéro De Modèle: _____

CONSIGNES DE SÉCURITÉ ET MISES EN GARDE

Votre sécurité et celle des autres sont très importantes.

Nous avons fourni de nombreux messages de sécurité importants dans ce manuel et sur votre appareil. Lisez et respectez toujours tous les messages de sécurité.



C'est le Symbole d'Alerte De Sécurité. Le symbole vous avertit des dangers potentiels qui peuvent vous tuer ou vous blesser, vous et d'autres personnes. Tous les messages de sécurité suivront le Symbole d'Alerte De Sécurité et les mots "**DANGER**" ou "**AVERTISSEMENT**".

DANGER: Danger signifie que le non-respect de cette déclaration de sécurité peut entraîner des blessures graves ou la mort.

AVERTISSEMENT: Avertissement signifie que le non-respect de cette déclaration de sécurité peut entraîner des dommages importants au produit, des blessures graves ou la mort.

Tous les messages de sécurité vous alerteront du danger potentiel, vous indiqueront comment réduire les risques de blessures et vous informeront de ce qui peut arriver si les instructions ne sont pas suivies.



MESURES DE SÉCURITÉ IMPORTANTES

Avant d'utiliser l'appareil, il doit être correctement positionné et installé comme décrit dans ce manuel, veuillez lire attentivement le manuel. Pour réduire le risque d'incendie, d'électrocution ou de blessure lors de l'utilisation de l'appareil, suivez les précautions de base, notamment les suivantes :

- Branchez-le dans une prise à 3 broches avec mise à la terre, ne retirez pas la broche de mise à la terre, n'utilisez pas d'adaptateur et n'utilisez pas de rallonge.
- Remplacez tous les panneaux avant l'utilisation.
- Il est recommandé de prévoir un circuit séparé, desservant uniquement votre appareil. Utilisez des prises qui ne peuvent pas être désactivées par un interrupteur ou une tirette.
- Ne nettoyez jamais les pièces de l'appareil avec des liquides inflammables. Ces vapeurs peuvent créer un risque d'incendie ou d'explosion. Et n'entreposez pas et n'utilisez pas d'essence ou d'autres vapeurs et liquides inflammables à proximité de cet appareil ou de tout autre appareil. Les vapeurs peuvent créer un risque d'incendie ou d'explosion.

- Avant de procéder aux opérations de nettoyage et d'entretien, assurez-vous que la ligne électrique de l'unité est déconnectée.
- Ne branchez ou ne débranchez pas la prise électrique lorsque vos mains sont mouillées.
- Débranchez l'appareil ou coupez l'alimentation avant le nettoyage ou l'entretien. Le non-respect de cette consigne peut entraîner un choc électrique ou la mort.
- N'essayez pas de réparer ou remplacer une pièce de votre appareil à moins que cela ne soit spécifiquement recommandé dans ce manuel. Tout autre entretien doit être confié à un technicien qualifié.
- Cet appareil est sans CFC et HFC et contient de petites quantités d'isobutane (R600a) qui est écologique, mais inflammable. Il n'endommage pas la couche d'ozone et n'augmente pas l'effet de serre. Lors du transport et de l'installation de l'appareil, il faut veiller à ce qu'aucune pièce du système de refroidissement ne soit endommagée. Une fuite de liquide de refroidissement peut s'enflammer et endommager les yeux.
- En cas de tout dommage :
 - Évitez les flammes nues et tout ce qui crée une étincelle,
 - Déconnectez de la ligne électrique,
 - Aérez la pièce dans laquelle se trouve l'appareil pendant plusieurs minutes, et
 - Contactez le Service Après-Vente pour des conseils.
- Plus il y a de liquide de refroidissement dans un appareil, plus la pièce dans laquelle il doit être installé est grande. En cas de fuite, si l'appareil se trouve dans une petite pièce, il y a un risque de formation de gaz combustibles. Pour chaque once de liquide de refroidissement, il faut au moins 325 pieds cubes d'espace dans la pièce. La quantité de liquide de refroidissement dans l'appareil est indiquée sur la plaque signalétique à l'arrière de l'appareil. Il est dangereux pour quiconque autre qu'un technicien autorisé d'effectuer l'entretien ou les réparations de cet appareil.
- Faites très attention lors de la manipulation, du déplacement et de l'utilisation de l'appareil pour éviter d'endommager la tubulure de réfrigérant ou d'augmenter le risque de fuite.
- Le remplacement des composants et l'entretien doivent être effectués par le personnel de service autorisé de l'usine afin de minimiser le risque d'inflammation possible en raison de pièces incorrectes ou d'un mauvais entretien.



SUIVEZ LES INVITES D'AVERTISSEMENT CI-DESSOUS UNIQUEMENT LORSQU'ILS S'APPLIQUENT À VOTRE MODÈLE

- Utilisez deux personnes ou plus pour déplacer et installer l'appareil. Le non-respect de cette consigne peut entraîner des blessures au dos ou autres.
- Pour assurer une ventilation adéquate de votre appareil, l'avant de l'appareil doit être complètement dégagé. Choisissez un endroit bien ventilé avec des températures supérieures à 10°C (50°F) et inférieures à 38°C (100°F). (Le fonctionnement optimal se produit dans la gamme de 72°F à 78°F ou de 23°C à 26°C.). Cet appareil doit être installé dans une zone protégée contre les éléments tels que le vent, la pluie, les éclaboussures d'eau ou les gouttes.
- L'appareil ne doit pas être situé à côté de fours, de grils ou d'autres sources de chaleur élevée.
- L'appareil doit être installé avec toutes les connexions électriques, d'eau et de vidange conformément aux codes locaux et provinciaux. Une alimentation électrique standard (115 V CA uniquement, 60 Hz), correctement mise à la terre conformément au Code National De l'Électricité et aux codes et règlements locaux, est requise.
- Ne pliez pas et ne pincez pas le cordon d'alimentation de l'appareil.
- La taille du fusible (ou du disjoncteur) doit être de 15 ampères.
- C'est important que l'appareil soit mis à niveau afin de fonctionner correctement. Vous devrez peut-être faire plusieurs ajustements pour le niveler.
- Ne laissez jamais les enfants utiliser, jouer avec ou ramper à l'intérieur de l'appareil.
- N'utilisez pas d'agents de nettoyage ou d'abrasifs à base de solvants à l'intérieur. Ces nettoyeurs peuvent endommager ou décolorer l'intérieur.
- Utilisez cet appareil uniquement aux fins pour lesquelles il a été conçu, comme décrit dans ce *Manuel de l'utilisateur*.
- Gardez les doigts hors des zones de "point de pincement". Les dégagements entre la porte et entre la porte et l'armoire sont nécessairement faibles. Soyez prudent en fermant les portes lorsque des enfants se trouvent dans les environs.
- Ne rangez pas de substances explosives telles que des bombes aérosols avec un propulseur inflammable dans cet appareil.
- Gardez les ouvertures de ventilation, dans l'enceinte de l'appareil ou dans la structure intégrée, libres de toute obstruction.
- N'utilisez pas de dispositifs mécaniques ou d'autres moyens pour accélérer le processus de dégivrage, autres que ceux recommandés par le fabricant.

- N'endommagez pas le circuit frigorifique.
- N'utilisez pas d'appareils électriques à l'intérieur des compartiments de rangement des aliments de l'appareil, sauf s'ils sont du type recommandé par le fabricant.

Risque de piégeage des enfants !



Tenez les enfants éloignés des réfrigérateurs, congélateurs, sécheuses ou glacières encore utilisés. Verrouillez la porte de votre buanderie et avertissez les enfants de ne pas jouer à l'intérieur de ces appareils.

Dans de nombreuses juridictions locales, il est illégal de jeter les vieux réfrigérateurs sans avoir d'abord enlevé la porte. Utilisez un tournevis pour enlever complètement la porte d'un ancien réfrigérateur ou appareil.

- GARDEZ CES INSTRUCTIONS -

LISTE DES PIÈCES

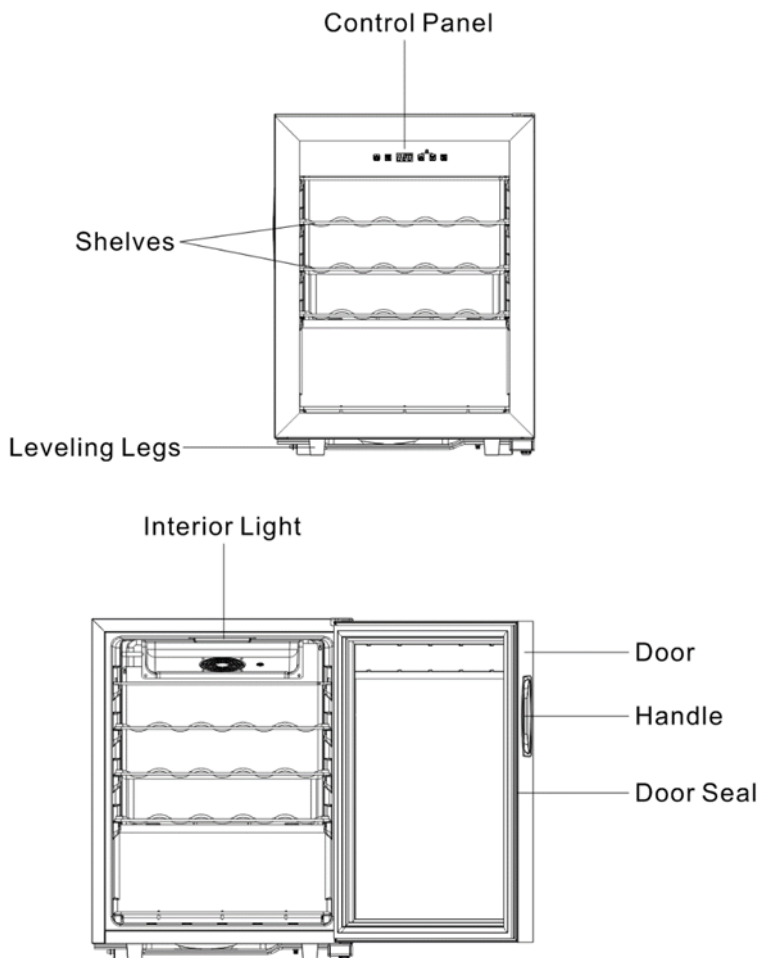

ASSEMBLAGE ET INSTALLATION

AVANT D'UTILISER VOTRE APPAREIL

- Retirez l'emballage extérieur et intérieur.
- Avant de connecter cet appareil à la source d'alimentation, laissez-le se tenir debout pendant environ 2 heures. Ceci réduira la possibilité d'un mauvais fonctionnement du système de refroidissement lors de la manipulation pendant le transport.
- Nettoyez la surface intérieure à l'eau tiède à l'aide d'un chiffon doux.

INSTALLATION DE VOTRE APPAREIL

- L'appareil est conçu pour une installation autonome uniquement.
- **AVERTISSEMENT** : N'entreposez pas et n'installez pas l'appareil à l'extérieur.
- **MISE EN GARDE** : Cet appareil est conçu pour ranger et refroidir des breuvages et des boissons. Ne rangez pas d'aliments périssables, de médicaments ou d'autres produits médicaux.
- Placez votre Refroidisseur À Vin sur un sol suffisamment solide pour le supporter lorsqu'il est complètement chargé. Pour mettre l'appareil à niveau, ajustez les pieds de mise à niveau avant.
- Pour une installation autonome, laissez un espace de 5 pouces (127mm) à l'arrière et sur les côtés de l'unité pour permettre une circulation d'air adéquate afin de refroidir le compresseur et le condenseur.
- **REMARQUE** : Il est recommandé de ne pas installer l'appareil à proximité d'un four, d'un radiateur ou d'une autre source de chaleur. La lumière directe du soleil peut affecter le revêtement acrylique et les sources de chaleur peuvent augmenter la consommation électrique. N'installez pas dans un endroit où la température descendra en dessous de 64°F (18°C). Pour de meilleures performances, n'installez pas l'appareil derrière une porte d'armoire et ne bloquez pas la grille de la base.
- Évitez de placer l'appareil dans des zones humides.
- Branchez le Refroidisseur À Vin dans une prise murale exclusive correctement mise à la terre. Ne coupez ou ne retirez en aucun cas la troisième broche (mise à la terre) du cordon d'alimentation. Toute question concernant l'alimentation et / ou la mise à la terre doit être adressée à un électricien certifié ou à un centre de service autorisé.

CONNEXION ÉLECTRIQUE

AVERTISSEMENT

Une mauvaise utilisation de la fiche mise à la terre peut entraîner un choc électrique. Si le cordon d'alimentation est endommagé, contactez immédiatement le service client à support@newair.com.

Cet appareil doit être correctement mis à la terre pour votre sécurité. Le cordon d'alimentation de cet appareil est équipé d'une fiche à trois broches qui s'accouple avec des prises murales à trois broches standard pour minimiser la possibilité de choc électrique.

Ne coupez ou ne retirez en aucun cas la troisième broche de terre du cordon d'alimentation fourni. Pour votre sécurité personnelle, cet appareil doit être correctement mis à la terre.

Cet appareil nécessite une prise murale électrique standard à trois broches de 115/120 volts CA ~ / 60 Hz. Faites vérifier la prise murale et le circuit par un électricien qualifié pour vous assurer que la prise est correctement mise à la terre. Lorsqu'une prise murale standard à 2 broches est rencontrée, c'est votre responsabilité et obligation de la faire remplacer par une prise murale à 3 broches correctement mise à la terre.

Pour éviter toute blessure accidentelle, le cordon doit être fixé derrière l'appareil et ne pas être laissé exposé ou suspendu.

L'appareil doit toujours être branché sur sa propre prise électrique individuelle dont la tension nominale correspond à la plaque signalétique apposée sur l'appareil. Ceci offre les meilleures performances et évite également de surcharger les circuits de câblage de la maison qui pourraient causer un risque d'incendie par surchauffe. Ne débranchez jamais l'appareil en tirant sur le cordon d'alimentation. Tenez toujours fermement la fiche et tirez tout droit hors du réceptacle. Réparez ou remplacez immédiatement tous les cordons d'alimentation qui sont effilochés ou autrement endommagés. N'utilisez pas de cordon présentant des fissures ou des dommages par abrasion sur sa longueur ou à l'une de ses extrémités. Quand vous déplacez l'appareil, veillez à ne pas endommager le cordon d'alimentation.

RALLONGE ÉLECTRIQUE

En raison des risques potentiels pour la sécurité dans certaines conditions, il est fortement recommandé de ne pas utiliser de rallonge avec cet appareil.

Cependant, si vous devez utiliser une rallonge, il est nécessaire que ce soit une rallonge d'appareil de type mise à la terre à 3 fils, homologuée UL / CUL. Il doit être connecté à une fiche et une prise de type mise à la terre. La puissance électrique du cordon doit être de 115 volts et d'au moins 10 ampères.

MODE D'EMPLOI

Il est recommandé d'installer l'appareil dans un endroit où la température ambiante se situe entre 18°C et 38°C (64°F et 100°F). Si la température ambiante est supérieure ou inférieure aux températures recommandées, les performances de l'unité peuvent être affectées. Par exemple, placer votre appareil dans des conditions extrêmement froides ou chaudes peut entraîner une fluctuation des températures intérieures. La gamme de 41 à 64°F (5 à 18°C) peut ne pas être atteinte.

Gamme de température : 5-18°C (41-64 °F)

PANNEAU DE COMMANDE (CONTRÔLE TACTILE)



MARCHE / ARRÊT



Appuyez  pendant 3 secondes pour allumer ou éteindre l'appareil.



RÉGLAGE DE LA LUMIÈRE

Appuyez  pour allumer ou éteindre la lumière.

RÉGLAGE DE LA TEMPÉRATURE

Appuyez  pour changer l'affichage de la température de Celsius à Fahrenheit.

Toutes les commandes seront verrouillées après aucune opération pendant 20 secondes, appuyez sur les boutons de contrôle de température  et  ensemble pendant 3 secondes pour le déverrouiller.

Vous pouvez régler la température voulue en appuyant sur  ou . La température sélectionnée augmentera / diminuera de 1 degré à chaque pression sur les boutons.

REMARQUE:

- Si l'unité est débranchée, ou si l'alimentation est coupée ou éteinte, vous devez attendre 3 à 5 minutes avant de redémarrer l'unité. Si vous essayez de redémarrer avant ce délai, l'unité ne démarrera pas.
- Quand vous utilisez l'unité pour la première fois ou que vous redémarrez l'unité après qu'elle a été éteinte pendant une longue période, il peut y avoir un écart de quelques degrés entre la température que vous sélectionnez et celle indiquée sur l'affichage DEL. Ceci est normal et est dû à la durée du temps d'activation. Il ne devrait pas y avoir de problème une fois que l'unité a fonctionné pendant quelques heures.

DÉGIVRAGE

Cet appareil ne nécessite aucun dégivrage manuel. Pendant le fonctionnement du compresseur, de la glace s'accumule sur la plaque d'évaporateur qui se trouve à l'arrière du boîtier intérieur. Pendant le cycle d'arrêt du compresseur, la glace fondra, s'égouttera et s'accumulera dans un plateau au-dessus du compresseur, où la chaleur du compresseur évapore l'eau. Si vous remarquez une accumulation excessive de glace sur l'évaporateur, essayez de régler la température légèrement plus élevée. Assurez-vous également que le joint de la porte est bien étanche.

ÉTAGÈRES

Pour retirer une étagère, retirez d'abord son contenu, puis soulevez légèrement l'arrière de l'étagère et retirez l'étagère.

COMMENT UTILISER VOTRE PLATEAU À HUMIDITÉ

Un petit plateau à eau est fourni avec votre appareil pour aider à humidifier les bouchons de liège et les étagères en bois afin qu'ils ne se dessèchent pas. Remplissez le plateau à moitié et placez-le sur l'étagère du milieu, horizontalement et à l'arrière, afin que l'humidité soit uniformément répartie dans tout l'intérieur de l'armoire. Remplissez à nouveau le plateau lorsqu'il est vide au quart et soyez prudent lorsque vous retirez ou réapprovisionnez les bouteilles afin que l'eau ne déborde pas.

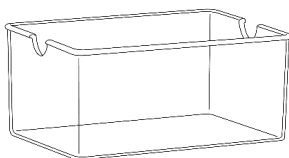

NETTOYAGE ET ENTRETIEN

NETTOYER VOTRE APPAREIL

- Coupez l'alimentation, débranchez l'appareil et enlevez tous les éléments, y compris les étagères.
- Lavez les surfaces intérieures avec une solution d'eau tiède et de bicarbonate de soude (environ 2 cuillères à soupe de bicarbonate de soude pour un litre d'eau).
- Lavez les étagères avec une solution détergente douce.
- Essorez l'excès d'eau de l'éponge ou du chiffon lors du nettoyage de l'endroit où se trouvent les commandes ou de toute pièce électrique.
- Lavez le boîtier extérieur avec de l'eau tiède et un détergent liquide doux. Bien rincer et essuyez avec un chiffon doux et propre.
- N'utilisez pas de laine d'acier ou de brosse en acier sur l'acier inoxydable

PANNE ÉLECTRIQUE

La plupart des pannes de courant sont corrigées en quelques heures et ne devraient pas affecter la température de votre appareil si vous minimisez le nombre de fois où la porte est ouverte. Si l'alimentation doit être coupée pendant une période prolongée, vous devez prendre les mesures appropriées pour protéger le contenu.

VACANCES

Vacances courtes : Laissez l'appareil fonctionner pendant des vacances de moins de trois semaines.

Longues vacances : Si l'appareil n'est pas utilisé pendant plusieurs mois, enlevez tous les éléments et éteignez l'appareil. Nettoyez et séchez soigneusement l'intérieur. Pour éviter la formation d'odeurs et de moisissures, laissez la porte légèrement ouverte, en la bloquant si nécessaire.

DÉPLACER VOTRE APPAREIL

- Enlevez tous les éléments rangés.
- Fixez solidement tous les articles (étagères) en vrac à l'intérieur de votre appareil.
- Tournez les pieds réglables jusqu'à la base pour éviter tout dommage.
- Fermez la porte avec du ruban adhésif.

- Assurez-vous que l'appareil reste sécurisé en position verticale pendant le transport. Protégez également l'extérieur de l'appareil avec une couverture ou un article similaire.

CONSEILS D'ÉCONOMIE D'ÉNERGIE

- L'appareil doit être situé dans la zone la plus fraîche de la pièce, loin des appareils produisant de la chaleur et à l'abri de la lumière directe du soleil.
- Assurez-vous que l'unité est suffisamment ventilée.
- Ne laissez pas la porte ouverte plus longtemps que nécessaire.

MISE EN GARDE : Le fait de ne pas débrancher l'appareil pendant le nettoyage peut entraîner un choc électrique ou d'autres blessures.

DÉPANNAGE

Vous pouvez résoudre facilement de nombreux problèmes courants, ce qui vous évite le coût d'un éventuel appel de service. Essayez les suggestions ci-dessous pour voir si vous pouvez résoudre le problème avant d'appeler le technicien de service.

Problème	Causes Possibles Et Solution
L'appareil ne fonctionne pas	<ul style="list-style-type: none"> ● L'appareil n'est pas branché. ● L'appareil n'est pas allumé. ● Vérifiez la tension de l'installation. ● Vérifiez si le disjoncteur ou le fusible a sauté.
L'appareil n'est pas assez froid	<ul style="list-style-type: none"> ● Vérifiez le réglage de la commande de température. ● Vérifiez si la température ambiante est au-delà de la température de fonctionnement de l'appareil. ● La porte est ouverte trop fréquemment. ● La porte n'est pas fermée correctement. ● La porte ne scelle pas correctement. ● Espace libre insuffisant autour de l'appareil.
Le compresseur démarre et s'arrête fréquemment	<ul style="list-style-type: none"> ● La température extérieure est élevée. ● Une grande quantité de bouteilles a été mise en cave. ● L'appareil est ouvert fréquemment. ● La porte n'est pas correctement fermée. ● La cave n'a pas été correctement réglée.
Les lumières DEL ne fonctionnent pas	<ul style="list-style-type: none"> ● L'appareil n'est pas branché. ● Le fusible a grillé. ● Les lumières DEL sont brisées. ● L'interrupteur d'éclairage est éteint.
Vibration	<ul style="list-style-type: none"> ● Vérifiez et assurez-vous que l'appareil est de niveau
L'appareil s'accouple beaucoup de bruit	<ul style="list-style-type: none"> ● Le bruit de cliquetis peut provenir de l'écoulement du réfrigérant, ce qui est normal. ● À la fin d'un cycle de refroidissement, vous pouvez entendre le bruit de l'eau qui circule. ● L'expansion et la contraction des parois internes peuvent provoquer un craquement. ● L'appareil n'est pas de niveau. ● Vérifiez si le ventilateur est en bon état.
La porte ne se ferme pas correctement	<ul style="list-style-type: none"> ● L'appareil n'est pas de niveau. ● Le joint de la porte est sale ou endommagé. ● Les étagères ne sont pas correctement positionnées. ● Une partie du contenu empêche la porte de se fermer.

GARANTIE LIMITÉE DU FABRICANT

Cet appareil est couvert par la garantie limitée du fabricant. Pour une période d'un an à compter de la date d'achat, le fabricant réparera ou remplacera les pièces de cet appareil qui s'avèreraient défectueuses en raison de vices de matériaux ou de main-d'œuvre, pourvu que l'appareil ait été utilisé dans des conditions normales recommandées par le fabricant.

Conditions de la garantie :

Au cours de la première année, toutes les composantes de l'appareil défectueuses en raison d'un vice de matière ou de fabrication seront réparées ou remplacées gratuitement, à la discrétion du fabricant. L'acheteur devra assumer les frais de déplacement ou de transport.

Exclusions de la garantie :

La garantie ne s'applique pas si des dommages sont survenus pour les raisons suivantes :

- Panne de courant
- Dommages pendant le transport ou le déplacement de l'appareil
- Une mauvaise alimentation en courant comme une basse tension, un câblage défectueux ou des fusibles inadaptés
- Un incident, une altération, une mauvaise utilisation ou un abus de l'usage de l'appareil comme l'utilisation d'accessoires non agréés, une circulation d'air insuffisante dans la pièce ou des conditions d'utilisation anormales (températures extrêmes)
- Utilisation dans des applications commerciales ou industrielles
- Incendie, dégâts d'eau, vol, guerre, émeute, hostilité ou catastrophes naturelles comme les ouragans, inondations, etc.
- Utilisation de la force ou dommages causés par des influences extérieures
- Appareils partiellement ou complètement désassemblés
- Usure excessive par l'utilisateur

Pour obtenir des services:

Pour invoquer la garantie, veuillez avoir la facture d'achat originale indiquant la date d'achat. Après avoir reçu la conformation que votre appareil est admissible à la garantie, toutes les réparations doivent être effectuées par un atelier de réparation NewAir™ agréé. L'acheteur devra assumer les frais de déplacement ou de transport. Les pièces ou appareils de remplacement seront à l'état neuf, reconditionnés ou remis à neuf et sont assujettis à la discrétion du fabricant. Pour obtenir un soutien technique et un service sous garantie, veuillez envoyer un courriel à support@newair.com

Un Nombre en el que Puedes Confiar

La confianza debe ganarse y nosotros nos ganaremos la suya. La felicidad del cliente es el centro de nuestro negocio.

Desde la fábrica hasta el almacén, desde el piso de ventas hasta su hogar, toda la familia NewAir se compromete a brindar productos innovadores, un servicio excepcional y asistencia cuando más lo necesite.

Cuente con NewAir.

Como orgulloso propietario de NewAir, bienvenido a nuestra familia. Aquí no hay robots, personas reales enviaron su producto y personas reales están aquí para ayudarlo.

Contáctenos:

Si tiene preguntas sobre su producto, comuníquese con nosotros a:

Llame: 1-855-963-9247
Email: support@newair.com
En Línea: www.newair.com

Conecta con nosotros:



Facebook.com/newairusa



Instagram.com/newairusa



YouTube.com/newairusa



Twitter.com/newairusa

LEA Y GUARDE ESTAS INSTRUCCIONES.

INDICE

Especificaciones Técnicas	39
Registre Su Producto En Línea	40
Advertencias E Información De Seguridad.....	41
Lista De Piezas.....	44
Montaje E Instalación	45
Antes De Usar Su Aparato.....	45
Instalación De Su Aparato.....	45
Conexión Eléctrica.....	46
Instrucciones De Uso	47
Panel De Control (Control Táctil)	47
Encendido / Apagado.....	47
Ajuste De Luz.....	47
Ajuste De Temperatura.....	47
Descongelado.....	48
Repisas.....	48
Limpieza Y Mantenimiento	49
Limpieza De Su Aparato	49
Fallo De Alimentación	49
Vacaciones	49
Mover Su Electrodoméstico.....	49
Consejos Para Ahorrar Energía	50
Solución De Problemas	51
Garantía Del Fabricante	52

ESPECIFICACIONES TÉCNICAS

NUM. DE MODELO	NWC023SS00
VOLTAJE:	110V-120V
NIVEL DE RUIDO:	43dB
FRECUENCIA:	60Hz
CONSUMO DE ENERGÍA:	90W
CAPACIDAD DE BOTELLAS:	23 Botellas
CAPACIDAD DE ALMACENAMIENTO:	2.12 Pie cúbico
RANGO DE TEMPERATURA:	41°F - 64°F
REFRIGERANTE:	R600a

REGISTRE SU PRODUCTO EN LÍNEA

¡Registre su producto NewAir en línea hoy!

Aproveche todos los beneficios que ofrece el registro de productos:



Servicio y soporte

Diagnostique y resuelva problemas de servicio de forma más rápida y precisa



Notificaciones

Manténgase actualizado sobre seguridad y actualizaciones del sistema por medio de notificaciones



Promociones especiales

Inscríbase para recibir promociones y ofertas de NewAir

Registrar la información de tu producto en línea de forma segura y en menos de 2 minutos:

newair.com/register

Le recomendamos que adjunte una copia de su recibo de compra a continuación y registre la siguiente información, que se encuentra en la placa de identificación del fabricante en la parte posterior de la unidad. Necesitará esta información si es necesario ponerse en contacto con el fabricante para consultas de servicio.

Fecha de Compra: _____

Número de Serie: _____

Número del modelo: _____

ADVERTENCIAS E INFORMACIÓN DE SEGURIDAD

Su seguridad y la seguridad de los demás son muy importantes. Hemos proporcionado mensajes de seguridad importantes en este manual y en su electrodoméstico. Siempre lea y obedezca los mensajes de seguridad.



Éste es el símbolo de alerta de seguridad. El símbolo le advierte de peligros potenciales que pueden causarle la muerte o lesiones a usted y a otras personas. Todos los mensajes de seguridad seguirán el símbolo de alerta de seguridad y las palabras "**PELIGRO**" o "**ADVERTENCIA**".

PELIGRO: Peligro significa que el incumplimiento de esta declaración de seguridad puede provocar lesiones graves o la muerte.

ADVERTENCIA: Advertencia significa que no seguir esta declaración de seguridad puede resultar en daños extensos al producto, lesiones personales graves o la muerte.

Todos los mensajes de seguridad le alertarán sobre el peligro potencial, le dirán cómo reducir la posibilidad de lesiones y le informarán lo que puede suceder si no se siguen las instrucciones.



GUÍAS DE SEGURIDAD IMPORTANTES

Antes de utilizar el aparato, debe colocarse e instalarse correctamente como se describe en este manual; lea el manual con atención. Para reducir el riesgo de incendio, descarga eléctrica o lesiones al usar el aparato, siga las precauciones básicas, incluidas las siguientes:

- Enchufe en un tomacorriente de 3 clavijas con conexión a tierra, no retire la clavija de conexión a tierra, no use un adaptador y no use un cable de extensión.
- Se recomienda que se proporcione un circuito separado, que sirva solo para esta unidad. Utilice tomacorrientes que no se puedan apagar con un interruptor o cadena de tracción.
- Nunca limpie las partes del aparato con líquidos inflamables. No use gasolina u otros vapores y líquidos inflamables cerca de este o cualquier otro aparato. Los vapores pueden crear un riesgo de incendio o explosión.
- Antes de continuar con las operaciones de limpieza y mantenimiento, asegúrese de que la línea eléctrica de la unidad esté desconectada.
- No conecte ni desconecte el enchufe eléctrico con las manos mojadas.

- Desenchufe el aparato o desconecte la energía antes de limpiarlo o repararlo. Si no lo hace, puede provocar una descarga eléctrica o la muerte.
- No intente reparar o reemplazar ninguna pieza de su electrodoméstico a menos que se recomiende específicamente en este manual. Todos los demás servicios deben ser remitidos a un técnico calificado.
- Este aparato no contiene CFC ni HFC y contiene pequeñas cantidades de isobutano (R600a) que es ecológico, pero inflamable. No daña la capa de ozono ni aumenta el efecto invernadero. Se debe tener cuidado durante el transporte y la instalación del aparato para que ninguna pieza del sistema de refrigeración resulte dañada. Las fugas de refrigerante pueden encenderse y dañar los ojos.
- En caso de cualquier daño:
 - Evite las llamas abiertas y cualquier cosa que cree una chispa,
 - Desconecte de la línea de energía eléctrica,
 - Ventile la habitación en la que se encuentra el aparato durante varios minutos y
 - Póngase en contacto con el Departamento de Servicio para obtener asesoramiento.
- Cuanto más refrigerante haya en un aparato, más grande será la habitación en la que debe instalarse. En caso de una fuga, si el aparato está en una habitación pequeña, existe el peligro de que se acumulen gases combustibles. Por cada onza de refrigerante, se requiere al menos 325 pies cúbicos de espacio en la habitación. La cantidad de refrigerante en el aparato se indica en la placa de datos en la parte posterior del aparato. Es peligroso que cualquier otra persona que no sea una persona de servicio autorizada realice el servicio o las reparaciones de este aparato.
- Tenga mucho cuidado al manipular, mover y usar el aparato para evitar dañar el tubo de refrigerante o aumentar el riesgo de fugas.
- El reemplazo de los componentes y el servicio deben ser realizados por personal calificado para minimizar el riesgo de una posible ignición debido a piezas incorrectas o servicio inadecuado.



SIGA LAS LLAMADAS DE ADVERTENCIA A CONTINUACIÓN SÓLO CUANDO SEA APLICABLE A SU MODELO

- Utilice dos o más personas para mover e instalar el aparato. El no hacerlo puede resultar en lesiones de espalda u otras.
- Para asegurar una ventilación adecuada para su electrodoméstico, la parte frontal de la unidad debe estar completamente despejada. Elija un área bien ventilada con temperaturas superiores a 50°F (10°C) e inferiores a 100°F (38°C). (La operación óptima ocurre dentro del rango de 72° a 78°F, o 23° - 26°C.). Esta unidad debe instalarse en un área protegida de los elementos, como viento, lluvia, agua rociada o goteos.

- El aparato no debe colocarse cerca de hornos, parrillas u otras fuentes de calor intenso.
- El aparato debe instalarse con todas las conexiones eléctricas, de agua y de drenaje de acuerdo con los códigos estatales y locales. Se requiere un suministro eléctrico estándar (115 V CA únicamente, 60 Hz), debidamente conectado a tierra de acuerdo con el Código Eléctrico Nacional y los códigos y ordenanzas locales.
- No retuerza ni apriete el cable de alimentación del aparato.
- El tamaño del fusible (o disyuntor) debe ser de 15 amperios.
- Es importante que el aparato esté nivelado para que funcione correctamente. Es posible que deba hacer varios ajustes para nivelarlo.
- Nunca permita que los niños operen, jueguen o gateen dentro del aparato.
- No use agentes de limpieza a base de solventes o abrasivos en el interior. Estos limpiadores pueden dañar o decolorar el interior.
- Utilice este aparato solo para el propósito para el que fue diseñado, como se describe en este *manual del usuario*.
- Mantenga los dedos fuera de las áreas del "punto de pellizco". Los espacios entre la puerta y entre la puerta y el armario son necesariamente pequeños. Tenga cuidado al cerrar las puertas cuando haya niños en el área.
- No almacene sustancias explosivas como latas de aerosol en este aparato.
- Mantenga las aberturas de ventilación, en el gabinete del aparato o en la estructura empotrada, libres de obstrucciones.
- No utilice dispositivos mecánicos u otros medios para acelerar el proceso de descongelación, distintos de los recomendados por el fabricante.
- No dañe el circuito refrigerante.
- No utilice aparatos eléctricos dentro de los compartimentos de almacenamiento de alimentos del aparato.



¡Riesgo de que los niños queden atrapados!

Mantenga a los niños alejados de refrigeradores, congeladores, secadoras o neveras portátiles que aún estén en uso. Cierre la puerta de su cuarto de servicio y advierta a los niños que no jueguen dentro de estos electrodomésticos.

Use un destornillador para quitar completamente la puerta de un refrigerador o electrodoméstico viejo que planea desechar o dejar almacenado.

– GUARDE ESTAS INSTRUCCIONES –

LISTA DE PIEZAS

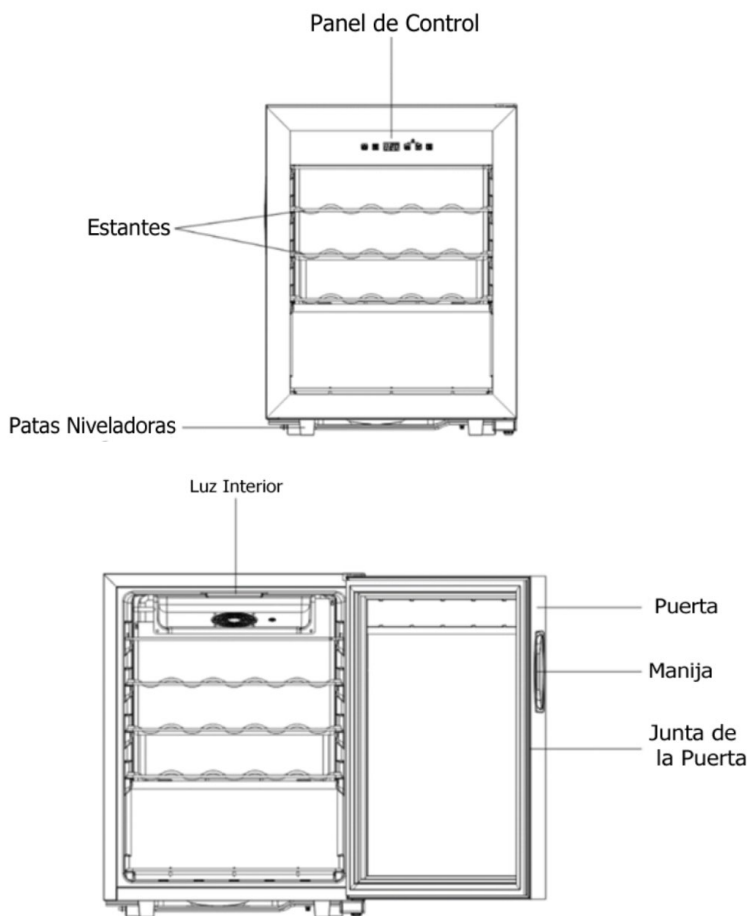

MONTAJE E INSTALACIÓN

ANTES DE USAR SU APARATO

- Retire el empaque exterior e interior.
- Antes de conectar este aparato a la fuente de alimentación, déjelo en posición vertical durante aproximadamente 2 horas. Esto reducirá la posibilidad de un mal funcionamiento en el sistema de enfriamiento debido a la manipulación durante el transporte.
- Limpiar la superficie interior con agua tibia con un paño suave.

INSTALACIÓN DE SU APARATO

- El aparato está diseñado para una instalación independiente únicamente.
- **ADVERTENCIA:** No almacene ni instale el aparato al aire libre.
- **PRECAUCIÓN:** Este aparato está diseñado para almacenar y enfriar bebidas. No almacene alimentos, medicinas u otros productos perecederos.
- Coloque su enfriador de vino en un piso que sea lo suficientemente fuerte como para soportarlo cuando esté completamente cargado. Para nivelar la unidad, ajuste las patas niveladoras delanteras.
- Para la instalación independiente, deje 5 pulgadas (127 mm) de espacio alrededor de la parte posterior y los lados de la unidad para permitir una circulación de aire adecuada para enfriar el compresor y el condensador.
- **NOTA:** Se recomienda que no instale el aparato cerca de un horno, radiador u otra fuente de calor. La luz solar directa puede afectar el revestimiento acrílico y las fuentes de calor pueden aumentar el consumo eléctrico. No lo instale en un lugar donde la temperatura caiga por debajo de los 64°F (18°C). Para un mejor rendimiento, no instale el electrodoméstico detrás de la puerta de un gabinete ni bloquee la rejilla de la base.
- Evite colocar la unidad en áreas húmedas.
- Enchufe el enfriador de vino en un tomacorriente de pared exclusivo y debidamente conectado a tierra. Bajo ninguna circunstancia corte o quite la tercera clavija (tierra) del cable de alimentación. Cualquier pregunta relacionada con la alimentación y/o la conexión a tierra debe dirigirse a un electricista certificado o un centro de servicio autorizado.

CONEXIÓN ELÉCTRICA

ADVERTENCIA

El uso inadecuado del enchufe con conexión a tierra puede provocar una descarga eléctrica. Si el cable de alimentación está dañado, comuníquese con el servicio al cliente de inmediato en support@newair.com.

Este aparato debe estar conectado a tierra correctamente para su seguridad. El cable de alimentación de este aparato está equipado con un enchufe de tres clavijas que se acopla a los tomacorrientes de pared estándar de tres clavijas para minimizar la posibilidad de descarga eléctrica.

Bajo ninguna circunstancia corte o quite la tercera clavija de tierra del cable de alimentación suministrado. Por seguridad personal, este aparato debe estar conectado a tierra correctamente.

Este aparato requiere un tomacorriente eléctrico de pared de tres clavijas de 115/120 voltios CA ~ / 60 Hz estándar. Haga que un electricista calificado revise el tomacorriente y el circuito de la pared para asegurarse de que el tomacorriente esté debidamente conectado a tierra. Cuando se encuentra un tomacorriente de pared estándar de 2 clavijas, es su responsabilidad y obligación reemplazarlo por un tomacorriente de pared de 3 clavijas debidamente conectado a tierra.

Para evitar lesiones accidentales, el cable debe asegurarse detrás del electrodoméstico y no dejarlo expuesto o colgando.

El aparato siempre debe enchufarse a su propia toma de corriente individual que tenga un voltaje nominal que coincida con la etiqueta de clasificación del aparato. Esto proporciona el mejor rendimiento y también evita la sobrecarga de los circuitos de cableado de la casa que podrían causar un riesgo de incendio por sobrecalentamiento. Nunca desenchufe el aparato tirando del cable de alimentación. Agarre siempre el enchufe firmemente y tire hacia afuera del tomacorriente. Repare o reemplace inmediatamente todos los cables de alimentación que se hayan desgastado o dañado. No utilice un cable que presente grietas o daños por abrasión a lo largo o en cualquier extremo. Cuando mueva el aparato, tenga cuidado de no dañar el cable de alimentación.

Debido a los posibles peligros de seguridad bajo ciertas condiciones, se recomienda enfáticamente que no use un cable de extensión con este aparato. Sin embargo, si debe usar un cable de extensión, es absolutamente necesario que sea un cable de extensión de electrodomésticos de tipo con conexión a tierra de 3 hilos con certificación UL / CUL que tenga un enchufe y una toma de al menos 10 amperes.

INSTRUCCIONES DE USO

Se recomienda que instale el aparato en un lugar donde la temperatura ambiente esté entre 64° y 100°F (18° - 38°C). Si la temperatura ambiente está por encima o por debajo de las temperaturas recomendadas, el rendimiento de la unidad puede verse afectado. Por ejemplo, colocar su unidad en condiciones extremadamente frías o calientes puede hacer que la temperatura interior fluctúe. Es posible que no se alcance el rango de 41 a 64°F (5-18°C).

Rango de temperatura: 5-18°C (41-64°F)

PANEL DE CONTROL (CONTROL TÁCTIL)



ENCENDIDO / APAGADO



Presione el botón  durante 3 segundos para encender o apagar el aparato.



AJUSTE DE LUZ

Presione el botón  para encender o apagar la luz.

AJUSTE DE TEMPERATURA

Presione el botón  para cambiar la pantalla de temperatura de Celsius a Fahrenheit.

Todos los controles se bloquearán después de no operar durante 20 segundos, presione el botón de control de temperatura  y  juntos durante 3 segundos para desbloquearlo.

Puede configurar la temperatura deseada presionando  o . La temperatura seleccionada aumentará / disminuirá en 1 grado con cada presión de los botones.

NOTA:

- Si la unidad está desenchufada, o se pierde la energía o se apaga, debe esperar de 3 a 5 minutos antes de reiniciar la unidad. Si intenta reiniciar antes de este tiempo de recuperación, la unidad puede tener un mal funcionamiento.
- Cuando se usa la unidad por primera vez o la reinicia después de que ha estado apagada durante un tiempo prolongado, puede haber una variación de algunos grados entre la temperatura que selecciona y la indicada en la lectura del LED. Esto es normal y se debe a la duración del tiempo de activación. No debería haber ningún problema una vez que la unidad haya estado funcionando durante algunas horas.

DESCONGELADO

Este aparato no requiere descongelación manual. Durante el funcionamiento del compresor, se acumulará hielo en la placa del evaporador que se encuentra en la parte posterior del gabinete interior. Durante el ciclo de inactividad del compresor, el hielo se derretirá, goteará y se acumulará en una bandeja sobre el compresor, donde el calor del compresor evapora el agua. Si nota una acumulación excesiva de hielo en el evaporador, intente ajustar la temperatura un poco más alta. Además, asegúrese de que la junta de la puerta selle bien.

REPISAS

La unidad cuenta con repisas extraíbles. Para sacar un estante, primero retire su contenido, luego levante un poco la parte posterior del estante y tire del estante hacia afuera.

COMO USAR LA BANDEJA PARA HUMEDAD

Su unidad viene con una pequeña bandeja para ayudar a mantener las repisas de madera y/o corchos con la humedad idónea. Llene la bandeja hasta la mitad con agua y colóquela en la repisa del centro, horizontalmente y hacia la parte de atrás de la misma, para que la humedad pueda distribuirse uniformemente dentro de la unidad. Rellene la bandeja cuando el agua baje a un cuarto de su capacidad y tenga especial cuidado al mover las repisas, así como el contenido de las mismas para evitar derrames al interior de la unidad.

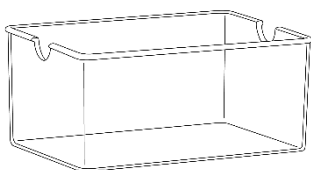

LIMPIEZA Y MANTENIMIENTO

LIMPIEZA DE SU APARATO

- Apague la corriente, desenchufe el aparato y retire todos los elementos, incluidos los estantes.
- Lave las superficies internas con una solución de agua tibia y bicarbonato de sodio (aproximadamente 2 cucharadas de bicarbonato de sodio en un litro de agua).
- Lave los estantes con una solución de detergente suave.
- Exprima el exceso de agua de la esponja o paño cuando limpie el área donde se ubican los controles o cualquier parte eléctrica.
- Lave el gabinete exterior con agua tibia y un detergente líquido suave. Enjuague bien y seque con un paño suave y limpio.
- No use un estropajo o un cepillo metálico en el acero inoxidable.

FALLO DE ALIMENTACIÓN

La mayoría de las fallas de energía se corrigen en unas pocas horas y no deberían afectar la temperatura de su electrodoméstico si minimiza la cantidad de veces que se abre la puerta. Si se va a cortar la energía durante un período de tiempo prolongado, debe tomar las medidas adecuadas para proteger el contenido.

VACACIONES

Vacaciones cortas: deje el aparato en funcionamiento durante las vacaciones de menos de tres semanas.

Vacaciones largas: si el electrodoméstico no se utilizará durante varios meses, retire todos los elementos y apague el electrodoméstico. Limpiar y secar el interior a fondo. Para evitar el crecimiento de olores y moho, deje la puerta ligeramente abierta, fijandola si es necesario.

MOVER SU ELECTRODOMÉSTICO

- Retire todos los elementos almacenados.
- Pegue con cinta adhesiva todos los artículos sueltos (estantes) dentro de su electrodoméstico.
- Gire las patas ajustables hasta la base para evitar daños.
- Cierra la puerta con cinta adhesiva.

- Asegúrese de que el aparato permanezca seguro en posición vertical durante el transporte. Además, proteja el exterior del aparato con una manta o un artículo similar.

CONSEJOS PARA AHORRAR ENERGÍA

- El aparato debe estar ubicado en la zona más fresca de la habitación, lejos de aparatos que produzcan calor y lejos de la luz solar directa.
- Asegúrese de que la unidad esté adecuadamente ventilada.
- No deje la puerta abierta más tiempo del necesario.

PRECAUCIÓN: El no desenchufar el electrodoméstico durante la limpieza podría provocar una descarga eléctrica u otras lesiones.

SOLUCIÓN DE PROBLEMAS

Puede resolver fácilmente muchos problemas comunes, ahorrándole el costo de una posible llamada de servicio. Pruebe las sugerencias a continuación para ver si puede resolver el problema antes de llamar al técnico de servicio.

Problema	Causas Posibles y Solución
El aparato no está funcionando.	<ul style="list-style-type: none"> ● El aparato no está enchufado. ● El aparato no está encendido. ● Verifique el voltaje de la instalación. ● Compruebe si se ha fundido el disyuntor o el fusible.
El aparato no enfría lo suficiente.	<ul style="list-style-type: none"> ● Verifique el ajuste de control de temperatura. ● Compruebe si la temperatura ambiente supera la temperatura de funcionamiento del aparato. ● La puerta se abre con demasiada frecuencia. ● La puerta no está bien cerrada. ● La puerta no se sella correctamente. ● No hay suficiente espacio alrededor del aparato.
El compresor enciende y se detiene con frecuencia.	<ul style="list-style-type: none"> ● La temperatura exterior es muy alta. ● Se ha depositado una gran cantidad de botellas en la bodega. ● El aparato se abre con frecuencia. ● La puerta no está bien cerrada. ● La bodega no se ha configurado correctamente.
Las luces LED no funcionan.	<ul style="list-style-type: none"> ● El aparato no está enchufado. ● Se ha fundido el fusible. ● Las luces LED están defectuosas. ● El interruptor de luz está apagado.
Vibración.	<ul style="list-style-type: none"> ● Compruebe y asegúrese de que el aparato esté nivelado
El aparato hace mucho ruido.	<ul style="list-style-type: none"> ● El ruido de traqueteo puede provenir del flujo de refrigerante, lo cual es normal. ● Al final de un ciclo de enfriamiento, puede escuchar el ruido del agua circulando. ● La expansión y contracción de las paredes internas puede provocar crujidos. ● El aparato no está nivelado. ● Compruebe si el ventilador está en buenas condiciones.
La puerta no cierra correctamente.	<ul style="list-style-type: none"> ● El aparato no está nivelado. ● La junta de la puerta está sucia o dañada. ● Los estantes no están colocados correctamente. ● Una parte del contenido impide que la puerta se cierre.

GARANTIA DEL FABRICANTE

Este aparato está cubierto por una garantía limitada del fabricante. Durante un año a partir de la fecha original de compra, el fabricante reparará o reemplazará cualquier pieza de este electrodoméstico que demuestre tener defectos de materiales y mano de obra, siempre que el electrodoméstico se haya utilizado en las condiciones de funcionamiento normales previstas por el fabricante.

Términos de garantía:

Durante el primer año, cualquier componente de este electrodoméstico que se encuentre defectuoso debido a los materiales o la mano de obra será reparado o reemplazado, a discreción del fabricante, sin cargo para el comprador original. El comprador será responsable de los gastos de traslado o transporte.

Exclusiones de garantía:

La garantía no se aplicará si el daño es causado por cualquiera de los siguientes:

- Fallo de alimentación
- Daños durante el transporte o al mover el aparato
- Suministro de energía inadecuado, como bajo voltaje, cableado doméstico defectuoso o fusibles inadecuados
- Accidente, alteración, mal uso o abuso del aparato como el uso de accesorios no aprobados, circulación de aire inadecuada en la habitación o condiciones de funcionamiento anormales (temperaturas extremas)
- Uso en aplicaciones comerciales o industriales
- Incendio, daños por agua, robo, guerra, disturbios, hostilidad o casos fortuitos como huracanes, inundaciones, etc.
- Uso de fuerza o daño causado por influencias externas
- Aparatos parcial o totalmente desmontados
- Exceso de desgaste por parte del usuario

Obtención del servicio:

Cuando haga un reclamo de garantía, tenga disponible la factura de compra original con la fecha de compra. Una vez confirmado que su electrodoméstico es elegible para el servicio de garantía, todas las reparaciones serán realizadas por un centro de reparación autorizado de NewAir™. El comprador será responsable de los gastos de traslado o transporte. Las piezas y / o unidades de reemplazo serán nuevas, refabricadas o reacondicionadas y están sujetas a la discreción del fabricante. Para soporte técnico y servicio de garantía, envíe un correo electrónico a support@newairusa.com.