

Portable 115 Quart Car Fridge and Freezer

Réfrigérateur et Congélateur de Voiture
Portable de 115 Pintes

Refrigerador y Congelador Portátil para
Automóvil de 115 Cuartos de Galón

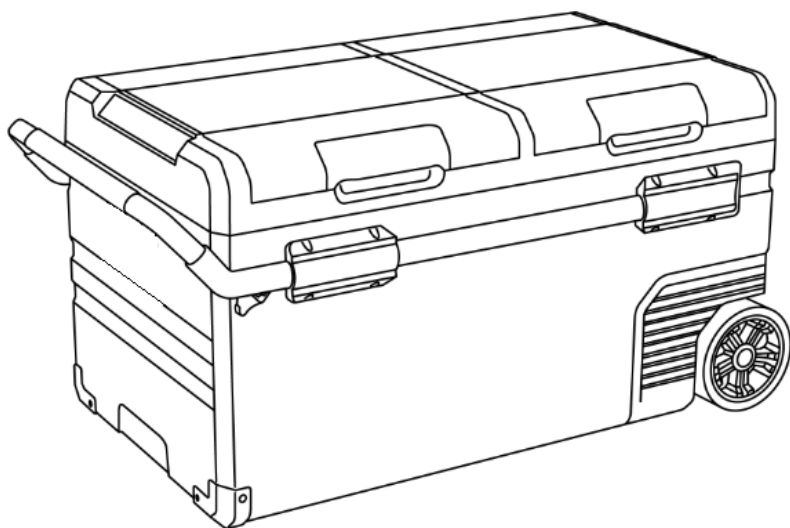

OWNER'S MANUAL

Manuel de L'utilisateur
Manual del Propietario



LANGUAGE INDEX

English Manual.....	3
Manuel en Français.....	19
Manual en Español	36

A Name You Can Trust

Trust should be earned and we will earn yours. Customer happiness is the focus of our business.

From the factory to the warehouse, from the sales floor to your home, the whole Newair family promises to provide you with innovative products, exceptional service, and support when you need it the most.

Count on Newair

As a proud Newair owner, welcome to our family. There are no robots here, real people shipped your product and real people are here to help you.

Contact Us

Please reach out to our customer service team before making a return to your store of purchase. We are happy to help with any questions or concerns!

Mon-Fri from 8-4 PST at:

Call: 1-855-963-9247
Email: support@newair.com
Online: www.newair.com

A team member will respond to you within 24 hours.

Follow Us



[Facebook.com/newairusa](https://www.facebook.com/newairusa)



[Instagram.com/newairusa](https://www.instagram.com/newairusa)



[YouTube.com/newairusa](https://www.youtube.com/newairusa)



[Twitter.com/newairusa](https://www.twitter.com/newairusa)

READ AND SAVE THESE INSTRUCTIONS

TABLE OF CONTENTS

Specifications	5
Register Your Product Online.....	6
Safety Information & Warnings	7
Parts List.....	9
Reversing Door Instructions	11
Operating Instructions	11
Voltage Reference.....	12
Cleaning & Storage.....	14
Cleaning.....	14
Storage	14
Defrosting.....	14
Disposal	15
Troubleshooting	16
Limited Manufacturer's Warranty	18

SPECIFICATIONS

MODEL No.	NPR122GA00
RATED VOLTAGE:	DC 12V/ 24V, AC100 – 240V, Solar (12 ~ 50V)
USB PORT VOLTAGE:	5V/1Amp
POWER CONSUMPTION:	80W
SOLAR PANEL INPUT:	DC5521 Connector
NET STORAGE CAPACITY:	115Qt/115L
NOISE LEVEL:	45dB
TEMPERATURE RANGE:	-20°C ~ 20°C (-4°F ~ 68°F)
NET WEIGHT:	64lb
UNIT SIZE (W x D x H):	40" x 22" x 21"

REGISTER YOUR PRODUCT ONLINE

Register Your Newair Product Online Today!

Take advantage of all the benefits product registration has to offer:



Service and Support

Diagnose troubleshooting and service issues faster and more accurately



Recall Notifications

Stay up to date for safety, system updates and recall notifications



Special Promotions

Opt-in for Newair promotions and offers

Registering your product information online is safe & secure and takes less than 2 minutes to complete:

newair.com/register

Alternatively, we recommend you attach a copy of your sales receipt below and record the following information, located on the manufacturer's nameplate on the rear of the unit. You will need this information if it becomes necessary to contact the manufacturer for service inquiries.

Date of Purchase: _____

Serial Number: _____

Model Number: _____

SAFETY INFORMATION & WARNINGS



WARNING! Failure to obey these warnings could result in malfunction of your device and possible Injury for yourself and other users.

- Do not operate the car fridge and freezer if it is visibly damaged.
- Do not block the gaps of the car fridge and freezer with things like pin, wire, etc.
- Do not expose the car fridge and freezer to rain or soak it in water.
- Do not place the car fridge and freezer near naked flames or other heat sources (heaters, direct sunlight, gas ovens etc.)
- Do not store explosive substances like spray cans with flammable propellants in the car fridge and freezer.
- Before starting the car fridge and freezer, ensure that the power supply line and the plug are dry.
- Check if the voltage specification on the type plate matches that of the energy supply.
- Once unpacked and before turning on, the car fridge and freezer must be placed on a level surface for more than 6 hours.
- Make sure that the car fridge and freezer stays horizontally when it is running. The tilt angle must be less than 5° for long time running and be less than 45° for short time running.
- The refrigerator must be well ventilated for heat dissipation and make sure to keep some space around it (Back Space \geq 200mm, Side Space \geq 100mm.)
- The car fridge and freezer may only be repaired by qualified personnel. Improper repairs can lead to safety hazards. If the power cable is damaged, it must be replaced by the manufacturer, customer service or a similarly qualified person in order to prevent safety hazards.



NOTICE!

- The car fridge and freezer can be used by children aged 8 or over, as well as by persons with reduced physical, sensory or mental capabilities or a lack of experience and/or knowledge, providing they are supervised or have been taught how to use the car fridge and freezer safely and are aware of the resulting risks.
- Children must be supervised to ensure that they do not play with the car fridge and freezer.

- The installation of DC power in the boat must be handled by qualified electricians.
- Never pull the plug out of the socket by the cable.
- Disconnect the car fridge and freezer or switch it off when you turn off the engine. Otherwise, you may discharge the battery.

**CAUTION!**

- Food may only be stored in its original packaging or in suitable containers.
- Set suitable temperature for the food or medicine stored in the car fridge and freezer.
- Do not turn the car fridge and freezer upside down for drainage, remove the cover and drain from the hole at the bottom of the car fridge and freezer.

PARTS LIST

- DC compressor.
- Control panel with LCD digital display for temperature setting.
- Dual compartments with individual temperature control.
- Removeable wire storage baskets
- Interior drain plug
- Off-road wheels
- Expandable handle
- Reversible door
- Detachable battery port
- Charging port
- Bottle Opener

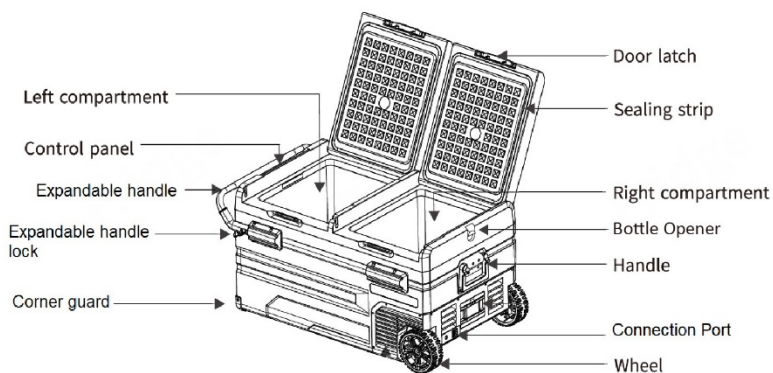
**NOTE:**

Press the rod buttons on both sides of the telescoping handle at the same time to pull the rod.

REVERSING DOOR INSTRUCTIONS

The door opening direction can be changed, please follow the instructions below:

Door Disassembly:

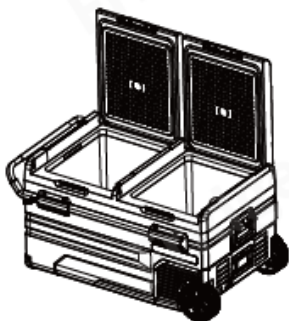

Open the door at a 90° angle

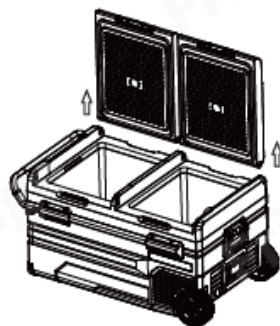

Take off the door body vertically

Door Installation

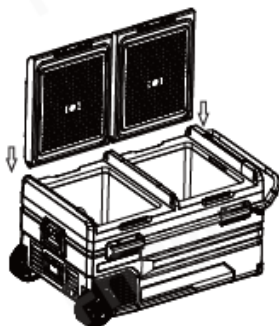

Align the door shaft with the compartment hole and insert it

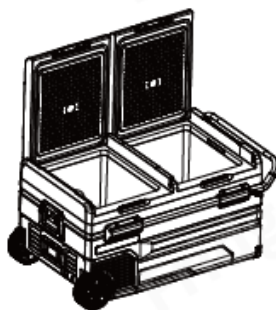

Finish installation
The direction has been changed

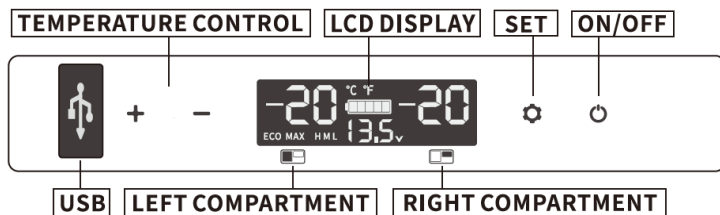

OPERATING INSTRUCTIONS





Power supply: Connect to 12V/24V DC power, 100~240V AC power (using the adapter) or solar (12V~50V).

Display Screen Initialization: When the fridge is connected to the power supply, the buzzer will make a long beep, and the display will be on for two seconds then enter the normal operating mode.

Power On/Off: Press  to switch ON and hold for three seconds to switch OFF.



Temperature Setting: Press **+** and  at the same time for three seconds to switch ON/OFF the left compartment, press **-** and  at the same time for three seconds to switch ON/ OFF the right compartment, two compartments cannot be switched off at the same time.

When both left and right compartments are set in running state, press **+** or **-** to enter left compartment temperature setting. Press **+** to increase temperature, press **-** to decrease temperature, and press  to switch left/right compartment. The setting will be saved after stop operating for four seconds (Note: the temperature displayed is the current temperature of the compartments, it'll take a while to reach the set temperature.) Temperature setting range: -20 ~ 20°C (-4 ~ 68°F)

Cooling Mode: Press  to switch MAX (fast cooling) and ECO (Energy saving Mode) (*Factory setting is MAX.)

ECO

MAX

Temperature Unit Setting: Switch off the fridge, press  for three seconds until E1 displays, then switch to E5 by pressing  again. Under E5 mode, press + or - to select Celsius or Fahrenheit. (*Factory setting is Celsius.)



Battery Protection Mode: Press  for three seconds until screen flashes, then press 0 again to select protection mode H(High), M(Middle) and L(Low) (*Factory setting is H.) H should be set when the product is connected to car power, and M or L should be set when it is connected to a portable battery or other back-up battery.



Due to the different output voltages between vehicles, H should be set when the product is connected to car power, and M or L should be set when it is connected to a portable battery or other back-up battery.

The battery gear should be set from H to M or from M to L if there is a voltage protection code F1 shown on the panel. The battery gear should be set to H if the product keeps working after turning off the car engine, or the product may drain the battery.

VOLTAGE REFERENCE

Input Mode	DC 12V		DC 24V	
	CUT IN	CUT OUT	CUT IN	CUT OUT
L	9.0V	10.9V	21.3V	22.7V
M	10.1V	11.4V	22.3V	23.7V
H	11.1V	12.4V	24.3V	25.7V

*USB output: +5V DC/1A, suitable for small devices like mobile phones, tablets, etc.

Reset: switch off the fridge, press  until E1 displays, under E1 mode, press + - at the same time until the display looks as follows:

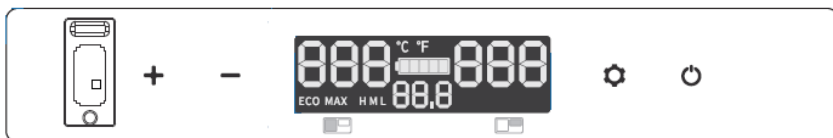

Instructions for solar charging: When using solar panel to charge the refrigerator, place the refrigerator in a cool place to avoid overheating that would cause malfunction of the refrigerator. The battery icon on the display will show the charging status when it is charging.

The charging input power should be higher than the working power of the refrigerator (about 40-45W), or press the power button to make the refrigerator enter the standby state, otherwise the battery will not be able to charge. It is recommended to use a 100W solar panel

Solar panel (SOLAR) charge connection:

Insert the solar charge cable into the refrigerator's "SOLAR" terminal.

Max Solar Input Volt age: 50V

Max Solar Input Current: 10A



(Not included in the package)

Instructions for in-vehicle use:

Engine start: select H, M or L mode (refer to the "Operating Instructions" section), and use car port power to operate the refrigerator.

Instructions for preserving your car battery: When using the car battery to charge, most cars will stop power supply after the engine is turned off, while some cars will continue to supply power. At this time, the battery protection should be adjusted to H, otherwise the car battery may be exhausted, resulting in insufficient power to start the car.

CLEANING & STORAGE

CLEANING

- Unplug the car fridge and freezer first to avoid electric shock.
- Use wet cloth to clean the car fridge and freezer and dry it.
- Remove the cover and drain from the hole at the bottom of the car fridge and freezer.
- Do not soak the car fridge and freezer in water and do not wash it directly.
- Do not use abrasive cleaning agents as these can damage the car fridge and freezer.

STORAGE

If the car fridge and freezer will not be in use for a long time, please follow the steps:

- Turn off the power and remove the plug.
- Remove all the items stored in the car fridge and freezer.
- Remove the cover and drain from the hole, wipe off excess water with a soft rag.
- Put the car fridge and freezer in a cool and dry place.
- Leave the lid slightly open to prevent odors from forming.

DEFROSTING

Humidity can form frost in the interior of the cooling device or on the evaporator. This reduces the cooling capacity. Defrost the car fridge and freezer in good time to avoid this.

- Switch off the car fridge and freezer.
- Take out the contents of the car fridge and freezer.
- Remove the cover and drain from the hole.
- Keep the lid open.
- Wipe off the defrosted water.

Never use hard or sharp tools to remove ice or to loosen objects which have frozen in place.

DISPOSAL

Place the packaging material in the appropriate recycling waste bins wherever possible.



If you wish to finally dispose of the product, ask your local recycling center or specialist dealer for details about how to do this in accordance with the applicable disposal regulations.

TROUBLESHOOTING

Problem	Solution
Refrigerator does not work	Check if the switch is on.
	Check if the plug and socket are connected well.
	Check if the fuse has been burnt.
	Check if the power supply is malfunctioned.
	Switching on/off the fridge frequently may cause start delay of the compressor.
Refrigerator compartments are too warm	The door is opened frequently.
	A large amount of warm or hot food was stored recently. Wait for the refrigerator to reach its selected temperature.
	The refrigerator has been disconnected for a period of time.
Food is frozen	The temperature was set too low, please increase the temperature.
There is a “water flow” noise from inside the fridge	It's a normal phenomenon, caused by the flow of refrigerant.
There are waterdrops around the refrigerator casing or door gap	It's a normal phenomenon, the moisture will condense to water when it touches a cold surface of the refrigerator.
The compressor is slightly noisy when starting	It's a normal phenomenon the noise will be reduced after the compressor works stably.
Code F1 displayed	Possible cause: low voltage to fridge. Adjust the battery protection from H to M or from M to L.
Code F2 displayed	Possible cause: condenser fan is overloaded. Disconnect power to fridge for 30 minutes & re-start.
Code F3 displayed	Possible cause: the compressor starts too frequently. Disconnect power to fridge for 30 minutes & re-start.
Code F4 displayed	Possible cause: compressor not kicking in. Disconnect power to fridge for 30 minutes & re-start.
Code F5 displayed	Possible cause: overheating of the compressor & electronics. Disconnect power to fridge for 30 minutes & re-start.

Problem	Solution
Code F6 displayed	Possible cause: no parameter can be detected by the controller. Disconnect power to fridge for 30 minutes & re-start.
Code F7 or F8 displayed	Possible cause: temperature sensor is faulty. Contact manufacturer for service.

LIMITED MANUFACTURER'S WARRANTY

This appliance is covered by a limited manufacturer's warranty. For one year from the original date of purchase, the manufacturer will repair or replace any parts of this appliance that prove to be defective in materials and workmanship, provided the appliance has been used under normal operating conditions as intended by the manufacturer.

Warranty Terms:

During the first year, any components of this appliance found to be defective due to materials or workmanship will be repaired or replaced, at the manufacturer's discretion, at no charge to the original purchaser. The purchaser will be responsible for any removal or transportation costs.

Warranty Exclusions:

The warranty will not apply if damage is caused by any of the following:

- Power failure
- Damage in transit or when moving the appliance
- Improper power supply such as low voltage, defective household wiring or inadequate fuses
- Accident, alteration, misuse or abuse of the appliance such as using non-approved accessories, inadequate air circulation in the room or abnormal operating conditions (extreme temperatures)
- Use in commercial or industrial applications
- Fire, water damage, theft, war, riot, hostility or acts of God such as hurricanes, floods, etc.
- Use of force or damage caused by external influences
- Partially or completely dismantled appliances
- Excess wear and tear by the user

Obtaining Service:

When making a warranty claim, please have the original bill of purchase with the purchase date available. Once confirmed that your appliance is eligible for warranty service, all repairs will be performed by a Newair™ authorized repair facility. The purchaser will be responsible for any removal or transportation costs. Replacement parts and/or units will be new, re-manufactured or refurbished and is subject to the manufacturer's discretion. For technical support and warranty service, please email support@newairusa.com.

Un nom de confiance

La confiance doit être gagnée et nous allons mériter la vôtre. La satisfaction du client est notre priorité.

De l'usine à l'entrepôt et de la surface de vente à votre domicile, les fabricants des produits Newair font la promesse de vous fournir des produits novateurs, un service exceptionnel et un soutien au moment où vous en avez le plus besoin.

Vous pouvez compter sur Newair

En votre qualité de fier propriétaire d'un produit Newair, nous vous souhaitons la bienvenue dans notre famille. Notre entreprise n'utilise aucun robot, uniquement de véritables personnes pour vous livrer votre produit et de véritables personnes pour vous aider.

Contactez-nous

Veillez contacter notre équipe du service client avant de faire un retour dans votre magasin d'achat. Nous sommes heureux de répondre à toutes vos questions ou préoccupations!

Contactez-nous du lundi au vendredi de 8h à 4h HNP au:

Téléphone : 1 855 963-9247
Courriel : support@newair.com
En ligne : www.newair.com

Un membre de l'équipe vous répondra dans les 24 heures.

Suivez-nous :



Facebook.com/newairusa



Instagram.com/newairusa



YouTube.com/newairusa



Twitter.com/newairusa

LISEZ ET CONSERVEZ CES INSTRUCTIONS

TABLE DES MATIÈRES

Caractéristiques	21
Enregistrer Votre Produit en Ligne.....	22
Informations de Sécurité et Avertissements.....	24
Liste des Pièces	25
Instructions pour Inverser la Porte	26
Mode d'Emploi.....	27
Référence de Tension.....	28
Nettoyage et Entreposage	31
Nettoyage.....	31
Entreposage	31
Dégivrage	31
Disposition	32
Dépannage	33
Garantie Limitée du Fabricant.....	35

CARACTÉRISTIQUES

MODÈLE No.	NPR122GA00
TENSION NOMINALE:	DC 12V/24V, AC100 – 240V, Solaire (12 ~ 50V)
TENSION DU PORT USB:	5V/1Amp
CONSOMMATION D'ÉNERGIE:	80W
ENTRÉE DU PANNEAU SOLAIRE:	Connecteur DC5521
CAPACITÉ NETTE DE STOCKAGE:	115 Pintes/115L
NIVEAU DE BRUIT	45dB
GAMME DE TEMPÉRATURE:	-20°C ~ 20°C (-4°F ~ 68°F)
POIDS NET	64 livres
TAILLE DE L'UNITÉ (L X P X H):	40" x 22" x 21"

ENREGISTRER VOTRE PRODUIT EN LIGNE

Enregistrer votre produit Newair en ligne dès aujourd'hui!

Profitez de tous les avantages de l'enregistrement de votre produit :



Services et soutien

Faites un diagnostic des problèmes d'utilisation et de service plus rapidement et plus efficacement



Avis de rappel

Restez à l'affût des mises à jour du système et de sécurité, et des avis de rappel



Promotions spéciales

Abonnez-vous pour recevoir les promotions et offres de Newair

Enregistrer l'information relative à votre produit en ligne est sécuritaire et prendra moins de 2 minutes :

newair.com/register

Alternativement, nous vous recommandons de joindre une copie de votre reçu de vente ci-dessous et de noter les informations suivantes, situées sur la plaque signalétique du fabricant à l'arrière de l'appareil. Vous aurez besoin de ces informations pour contacter le fabricant pour des demandes de service.

Date d'Achat: _____

Numéro De Série: _____

Numéro De Modèle: _____

INFORMATIONS DE SÉCURITÉ ET AVERTISSEMENTS



ATTENTION! Le non-respect de ces avertissements peut entraîner un mauvais fonctionnement de votre appareil et des blessures possibles pour vous-même et les autres utilisateurs.

- N'utilisez pas le réfrigérateur-congélateur de voiture s'il est visiblement endommagé.
- Ne bloquez pas les espaces du réfrigérateur-congélateur de voiture avec des objets comme une épingle, un fil, etc.
- N'exposez pas le réfrigérateur-congélateur de voiture à la pluie ou le faire tremper dans l'eau.
- Ne placez pas le réfrigérateur-congélateur de voiture à proximité de flammes nues ou d'autres sources de chaleur (radiateurs, lumière directe du soleil, fours à gaz, etc.)
- Ne rangez pas de substances explosives comme des bombes aérosols contenant des gaz propulseurs inflammables dans le réfrigérateur-congélateur de voiture.
- Avant de démarrer le réfrigérateur-congélateur de voiture, assurez-vous que la ligne d'alimentation et la prise sont sèches.
- Vérifiez si la tension indiquée sur la plaque signalétique correspond à celle de l'alimentation électrique.
- Une fois déballés et avant d'être allumés, le réfrigérateur-congélateur de voiture doit être placé sur une surface plane pendant plus de 6 heures.
- Assurez-vous que le réfrigérateur-congélateur de voiture reste à l'horizontale lorsqu'il fonctionne. L'angle d'inclinaison doit être inférieur à 5° pendant longtemps et avoir moins de 45° pour une courte durée de fonctionnement.
- Le réfrigérateur doit être bien ventilé pour la dissipation de la chaleur et assurez-vous de garder un peu d'espace autour de lui (Espace Arrière≥200mm, Espace Latérale≥100mm.)
- Le réfrigérateur-congélateur de voiture ne peut être réparé que par du personnel qualifié. Des réparations inappropriées peuvent entraîner des risques pour la sécurité. Si le câble d'alimentation est endommagé, il doit être remplacé par le fabricant, le service client ou une personne de qualification similaire afin d'éviter les risques pour la sécurité.

**AVIS!**

- Le réfrigérateur-congélateur de voiture peut être utilisé par des enfants à partir de 8 ans, ainsi que par des personnes ayant des capacités physiques, sensorielles ou mentales réduites ou un manque d'expérience et/ou de connaissances, à condition qu'elles soient supervisées ou aient appris à utiliser le réfrigérateur-congélateur de voiture en toute sécurité et sont conscients des risques qui en découlent.
- Les enfants doivent être supervisés pour s'assurer qu'ils ne jouent pas avec le réfrigérateur-congélateur de voiture.
- L'installation de l'alimentation CC dans le bateau doit être effectuée par des électriciens qualifiés.
- Ne jamais retirer la fiche de la prise par le câble.
- Débranchez le réfrigérateur-congélateur de voiture ou éteignez-les quand vous éteignez le moteur. Sinon, vous risquez de décharger la pile.

**ATTENTION!**

- Les aliments ne peuvent être conservés que dans leur emballage d'origine ou dans des récipients appropriés.
- Réglez la température appropriée pour les aliments ou les médicaments rangés dans le réfrigérateur-congélateur de voiture.
- Ne retournez pas le réfrigérateur-congélateur de voiture pour le drainage, enlevez le couvercle et égouttez-le par le trou au bas du réfrigérateur-congélateur de voiture.

LISTE DES PIÈCES

- Compresseur à courant continu.
- Panneau de commande avec affichage numérique DCL pour le réglage de la température.
- Deux compartiments avec contrôle individuel de la température.
- Paniers de rangement amovibles en fil métallique
- Bouchon de vidange intérieur
- Roues tout-terrain
- Poignée extensible
- Porte réversible
- Port de pile amovible
- Port de connexion.
- Ouvre-bouteille

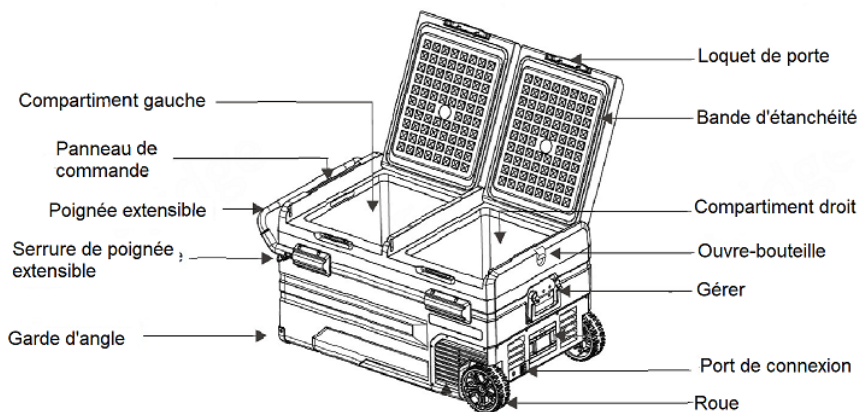

REMARQUE:

Appuyez sur les boutons de la tige des deux côtés de la poignée télescopique en même temps pour tirer la tige.

INSTRUCTIONS POUR INVERSER LA PORTE

La direction d'ouverture de la porte peut être modifiée, veuillez suivre les instructions ci-dessous:

Démontage De La Porte:

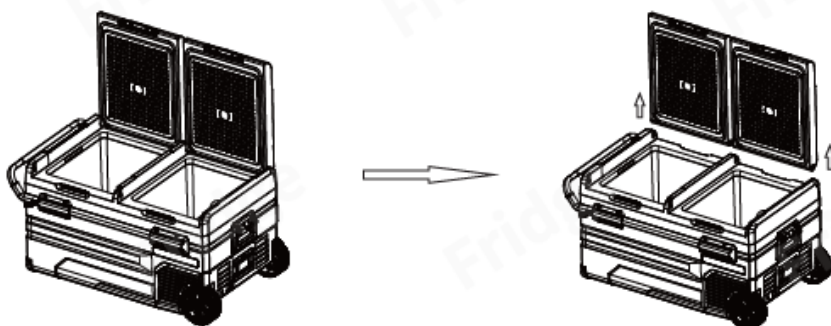

Ouvrez la porte à un angle de 90° Enlevez le corps de porte verticalement

Door Installation

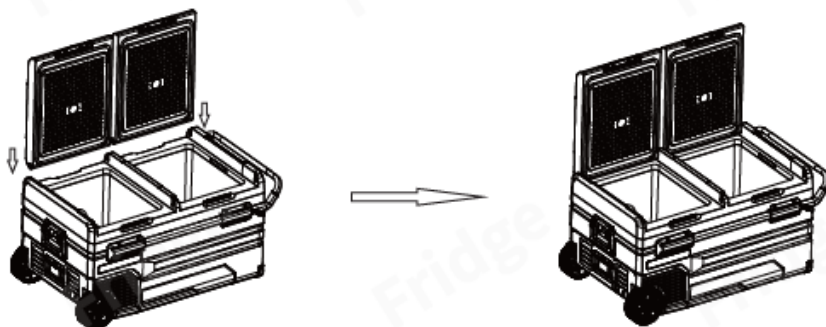

Alignez l'axe de la porte avec le trou du compartiment et insérez-le

Terminez l'installation
La direction a été changée

MODE D'EMPLOI

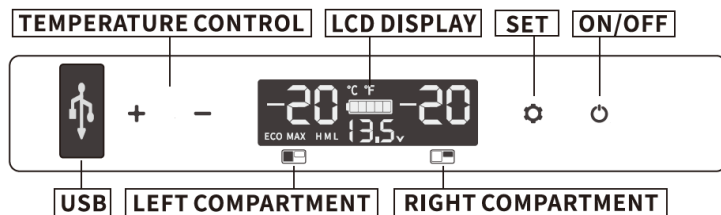

Source d'Alimentation: connectez à l'alimentation 12V/24V DC, l'alimentation 100 ~ 240V AC (à l'aide de l'adaptateur) ou solaire (12V ~ 50V).

Initialisation de l'Écran d'Affichage: quand le réfrigérateur est connecté à l'alimentation électrique, le buzzer émet un long bip et l'écran s'allume pendant deux secondes, puis passe en mode de fonctionnement normal.

Marche/Arrêt: appuyez sur "⏻" pour allumer et maintenir pendant trois secondes pour éteindre.

Fonction de déverrouillage: le panneau sera verrouillé automatiquement quand vous arrêtez d'appuyer sur n'importe quel bouton après 20 s. Appuyez longuement + - en même temps pendant 2 secondes pour déverrouiller (quand le cercle à l'écran passe du sens horaire au sens antihoraire, il est déverrouillé).



Réglage de Température: en mode d'opération, appuyez longuement sur + et ⚙️ en même temps pendant trois secondes pour Allumer/Éteindre le compartiment gauche, appuyez longuement - et ⚙️ en même temps pendant trois secondes pour Allumer/Éteindre le compartiment droit, deux compartiments ne peuvent pas être éteints en même temps.

Quand les compartiments gauche et droit sont en état de fonctionnement, appuyez sur + ou - pour entrer le réglage de température du compartiment gauche. Appuyez sur + pour augmenter la température, appuyez sur - pour diminuer la température et appuyez sur ⚙️ pour basculer le compartiment gauche/droit. Le réglage sera enregistré après l'arrêt du fonctionnement pendant quatre secondes (Remarque: la température affichée est la température actuelle des compartiments, il faudra un certain temps pour atteindre la température réglée.) Gamme de réglage de la température: -20 ~ 20°C (-4 ~ 68°F)

Mode Refroidissement: en mode d'opération, appuyez sur  pour commuter MAX (refroidissement rapide) et ECO (Mode d'Économie d'Énergie) (*Le réglage d'usine est MAX.)

ECO

MAX

Réglage de l'Unité de Température: éteindre le réfrigérateur, appuyez longuement  pendant trois secondes jusqu'à ce que E1 s'affiche, puis passez à E5 en appuyant sur  encore. En mode E5, appuyez sur + ou - pour sélectionner Celsius ou Fahrenheit. (*Le réglage d'usine est °C.)

°C

°F

Mode Protection de Pile: en mode d'opération, appuyez longuement sur  pendant trois secondes jusqu'à ce que l'écran clignote, puis appuyez à nouveau sur 0 pour sélectionner le mode de protection H(Haut), M(Moyen) et L(Bas) (*Le réglage d'usine est H.)

H

M

L

À cause des différentes tensions de sortie entre les véhicules, H doit être réglé quand le produit est connecté à l'alimentation de la voiture, et M ou L doit être réglé lorsqu'il est connecté à une pile portable ou à une autre pile de secours.

L'engrenage de la pile doit être réglée de H à M ou de M à L s'il y a un code de protection de tension F1 affiché sur le panneau. L'engrenage de la pile doit être réglé sur H si le produit continue de fonctionner après avoir éteint le moteur de la voiture, ou le produit peut vider la pile.

RÉFÉRENCE DE TENSION

Mode d'Entrée	CC 12V		CC 24V	
	ALLUME	ÉTEINT	ALLUME	ÉTEINT
L	9.0V	10.9V	21.3V	22.7V
M	10.1V	11.4V	22.3V	23.7V
H	11.1V	12.4V	24.3V	25.7V

*Les numéros de référence peuvent changer selon le scénario et de facteurs externes.

*Sortie USB: +5V DC/1A, adaptée aux petits appareils, comme les téléphones portables, les tablettes, etc.

Réinitialiser: éteindre le réfrigérateur, appui longuement  jusqu'à ce que E1 s'affiche, en mode E1, appuyez longuement **+ -** en même temps jusqu'à ce que s'affiche comme ci-dessous:

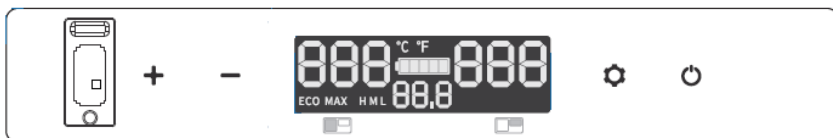

Instructions pour la charge solaire: Quand vous utilisez un panneau solaire pour charger le réfrigérateur, placez le réfrigérateur dans un endroit frais pour éviter une surchauffe qui entraînerait un mauvais fonctionnement du réfrigérateur. L'icône de la pile sur l'écran affichera l'état de charge lorsqu'elle est en charge.

La puissance d'entrée de charge doit être supérieure à la puissance de fonctionnement du réfrigérateur (environ 40-45 W), ou appuyez sur le bouton d'alimentation pour faire passer le réfrigérateur en état de veille, sinon la pile ne pourra pas se charger. Il est recommandé d'utiliser un panneau solaire de 100W

Connexion de charge du panneau solaire (SOLAR):

Insérez le câble de charge solaire dans la borne "SOLAR" du réfrigérateur.

Tension d'Entrée Solaire Maximum: 50V

Courant d'Entrée Solaire Maximum: 10A



(Non inclus dans le paquet)

Instructions pour l'utilisation dans le véhicule:

Démarrage du moteur: sélectionnez le mode H, M ou L (reportez-vous à la section "Mode d'Emploi") et utilisez l'alimentation du port de voiture pour faire fonctionner le réfrigérateur.

Instructions pour préserver votre batterie de voiture: Quand vous utilisez la batterie de voiture pour charger, la plupart des voitures arrêtent l'alimentation électrique une fois le moteur éteint, tandis que certaines voitures continueront à fournir de l'énergie. À ce stade, la protection de la pile doit être réglée sur H, sinon la batterie de voiture peut être épuisée, entraînant une puissance insuffisante pour démarrer la voiture.

NETTOYAGE ET ENTREPOSAGE

NETTOYAGE

- Débranchez d'abord le réfrigérateur-congélateur de voiture pour éviter les chocs électriques.
- Utilisez un chiffon humide pour nettoyer le réfrigérateur-congélateur de voiture et séchez-le.
- Retirez le couvercle et égouttez du trou au bas du réfrigérateur et du congélateur de la voiture.
- Ne faites pas tremper le réfrigérateur-congélateur de voiture dans l'eau et ne le lavez pas directement.
- N'utilisez pas de produits de nettoyage abrasifs car ils peuvent endommager le réfrigérateur-congélateur de voiture.

ENTREPOSAGE

Si le réfrigérateur-congélateur de voiture ne sera pas utilisé pendant une longue période, veuillez suivre les étapes:

- Coupez l'alimentation et retirez la prise.
- Retirez tous les articles rangés dans le réfrigérateur-congélateur de voiture.
- Retirez le couvercle et vidangez le trou, essuyez l'excès d'eau avec un chiffon doux.
- Placez le réfrigérateur-congélateur de voiture dans un endroit frais et sec.
- Laissez le couvercle légèrement ouvert pour éviter la formation d'odeurs.

DÉGIVRAGE

L'humidité peut former du givre à l'intérieur du dispositif de refroidissement ou sur l'évaporateur. Ceci réduit la capacité de refroidissement. Dégivrez le réfrigérateur-congélateur de voiture à temps pour éviter ceci.

- Éteignez le réfrigérateur-congélateur de voiture.
- Sortez le contenu du réfrigérateur et du congélateur de la voiture.
- Retirez le couvercle et vidangez du trou.
- Gardez le couvercle ouvert.
- Essuyez l'eau dégivrée.

N'utilisez jamais d'outils durs ou tranchants pour enlever la glace ou pour desserrer des objets qui ont gelé en place.

DISPOSITION

Placez le matériel d'emballage dans les poubelles de recyclage appropriées dans la mesure du possible.



Si vous voulez finalement vous débarrasser du produit, demandez à votre centre de recyclage local ou à votre marchand spécialisé des détails sur la manière de procéder conformément aux réglementations applicables en matière de mise au rebut.

DÉPANNAGE

Problème	Solution
Le réfrigérateur ne fonctionne pas	Vérifiez si l'interrupteur est allumé.
	Vérifiez si la fiche et la prise sont bien connectées.
	Vérifiez si le fusible a grillé.
	Vérifiez si l'alimentation est défectueuse.
	Allumer/éteindre fréquemment le réfrigérateur peut entraîner un retard de démarrage du compresseur.
Les compartiments du réfrigérateur sont trop chauds	La porte est ouverte fréquemment.
	Une grande quantité d'aliments tièdes ou chauds a été rangée récemment. Attendez que le réfrigérateur atteigne la température sélectionnée.
	Le réfrigérateur a été débranché pendant un certain temps.
La nourriture est congelée	La température a été réglée trop basse, veuillez augmenter la température.
Il y a un bruit de "débit d'eau" à l'intérieur du réfrigérateur	C'est un phénomène normal, causé par le flux de réfrigérant.
Il y a des gouttes d'eau autour du boîtier du réfrigérateur ou de l'espace de la porte	C'est un phénomène normal, l'humidité se condense en eau lorsqu'elle touche une surface froide du réfrigérateur.
Le compresseur est un peu bruyant au démarrage	C'est un phénomène normal, le bruit sera réduit dès que le compresseur fonctionnera de manière stable.
Code F1 affiché	Cause possible: basse tension au réfrigérateur. Réglez la protection de pile de H à M ou de M à L.
Code F2 affiché	Cause possible: le ventilateur du condenseur est surchargé. Débranchez l'alimentation du réfrigérateur pendant 30 minutes et redémarrez.
Code F3 affiché	Cause possible: le compresseur démarre trop fréquemment. Débranchez l'alimentation du réfrigérateur pendant 30 minutes et redémarrez.

Problème	Solution
Code F4 affiché	Cause possible: le compresseur ne démarre pas. Débranchez l'alimentation du réfrigérateur pendant 30 minutes et redémarrez.
Code F5 affiché	Cause possible: surchauffe du compresseur et de l'électronique. Débranchez l'alimentation du réfrigérateur pendant 30 minutes et redémarrez.
Code F6 affiché	Cause possible: aucun paramètre ne peut être détecté par le contrôleur. Débranchez l'alimentation du réfrigérateur pendant 30 minutes et redémarrez.
Code F7 ou F8 affiché	Cause possible: la sonde de température est défectueuse. Contactez le fabricant pour le service.

GARANTIE LIMITÉE DU FABRICANT

Cet appareil est couvert par la garantie limitée du fabricant. Pour une période d'un an à compter de la date d'achat, le fabricant réparera ou remplacera les pièces de cet appareil qui s'avèreraient défectueuses en raison de vices de matériaux ou de main-d'œuvre, pourvu que l'appareil ait été utilisé dans des conditions normales recommandées par le fabricant.

Conditions de la garantie :

Au cours de la première année, toutes les composantes de l'appareil défectueuses en raison d'un vice de matière ou de fabrication seront réparées ou remplacées gratuitement, à la discrétion du fabricant. L'acheteur devra assumer les frais de déplacement ou de transport.

Exclusions de la garantie :

La garantie ne s'applique pas si des dommages sont survenus pour les raisons suivantes :

- Panne de courant
- Dommages pendant le transport ou le déplacement de l'appareil
- Une mauvaise alimentation en courant comme une basse tension, un câblage défectueux ou des fusibles inadaptés
- Un incident, une altération, une mauvaise utilisation ou un abus de l'usage de l'appareil comme l'utilisation d'accessoires non agréés, une circulation d'air insuffisante dans la pièce ou des conditions d'utilisation anormales (températures extrêmes)
- Utilisation dans des applications commerciales ou industrielles
- Incendie, dégâts d'eau, vol, guerre, émeute, hostilité ou catastrophes naturelles comme les ouragans, inondations, etc.
- Utilisation de la force ou dommages causés par des influences extérieures
- Appareils partiellement ou complètement désassemblés
- Usure excessive par l'utilisateur

Pour obtenir des services :

Pour invoquer la garantie, veuillez avoir la facture d'achat originale indiquant la date d'achat. Après avoir reçu la conformation que votre appareil est admissible à la garantie, toutes les réparations doivent être effectuées par un atelier de réparation Newair™ agréé. L'acheteur devra assumer les frais de déplacement ou de transport. Les pièces ou appareils de remplacement seront à l'état neuf, reconditionnés ou remis à neuf et sont assujettis à la discrétion du fabricant. Pour obtenir un soutien technique et un service sous garantie, veuillez envoyer un courriel à support@newair.com

Un Nombre en el que Puedes Confiar

La confianza debe ganarse y nosotros nos ganaremos la suya. La felicidad del cliente es el centro de nuestro negocio.

Desde la fábrica hasta el almacén, desde el piso de ventas hasta su hogar, toda la familia Newair se compromete a brindar productos innovadores, un servicio excepcional y asistencia cuando más lo necesite.

Cuente con Newair

Como orgulloso propietario de Newair, bienvenido a nuestra familia. Aquí no hay robots, personas reales enviaron su producto y personas reales están aquí para ayudarlo.

Contáctenos

Por favor contacte a nuestro equipo de atención a clientes antes de realizar una devolución de producto. Estaremos felices de poder ayudar con cualquier pregunta o duda.

Lun-Vie de 8-4 (Hora del Pacífico)

Llame: 1-855-963-9247
Email: support@newair.com
En Línea: www.newair.com

Un miembro de nuestro equipo le responderá dentro de un lapso de 24 hrs.

Síguenos:



Facebook.com/newairusa



Instagram.com/newairusa



YouTube.com/newairusa



Twitter.com/newairusa

LEA Y GUARDE ESTAS INSTRUCCIONES

INDICE

Especificaciones Técnicas.....	38
Registre su Producto en Línea.....	39
Advertencias e Información de Seguridad	740
Lista de Partes	42
Instrucciones de Inversión de la Puerta	43
Instrucciones de Uso	44
Referencia de Voltaje	45
Limpieza y Almacenamiento	47
Limpieza	47
Almacenamiento	47
Descongelación	47
Desecho de la Unidad	48
Solución de Problemas.....	49
Garantía del Fabricante.....	51

ESPECIFICACIONES TÉCNICAS

MODELO No.	NPR122GA00
VOLTAJENOMINAL:	DC 12V / 24V, AC100 - 240V, Solar (12 ~ 50V)
VOLTAJE DEL PUERTO USB:	5V/1Amp
CONSUMO DE ENERGÍA:	80 W
ENTRADA DE PANEL SOLAR:	Conector DC5521
CAPACIDAD NETA DE ALMACENAMIENTO:	115Qt/115L
NIVEL DERUIDO:	45dB
RANGO DE TEMPERATURA:	-20°C ~ 20°C (-4°F ~ 68°F)
PESO NETO:	64 lb
TAMAÑO DE LA UNIDAD (AN X PR X AL):	40" x 22" x 21"

REGISTRE SU PRODUCTO EN LÍNEA

¡Registre su producto Newair en línea hoy!

Aproveche todos los beneficios que ofrece el registro de productos:



Servicio y soporte

Diagnostique y resuelva problemas de servicio de forma más rápida y precisa



Notificaciones

Manténgase actualizado sobre seguridad y actualizaciones del sistema por medio de notificaciones



Promociones especiales

Inscríbase para recibir promociones y ofertas de Newair

Registrar la información de tu producto en línea de forma segura y en menos de 2 minutos:

newair.com/register

Le recomendamos que adjunte una copia de su recibo de compra a continuación y registre la siguiente información, que se encuentra en la placa de identificación del fabricante en la parte posterior de la unidad. Necesitará esta información si es necesario ponerse en contacto con el fabricante para consultas de servicio.

Fecha de Compra: _____

Número de Serie: _____

Número del modelo: _____

ADVERTENCIAS E INFORMACIÓN DE SEGURIDAD



¡ADVERTENCIA! El incumplimiento de estas advertencias podría resultar en un mal funcionamiento de su dispositivo y posibles lesiones para usted y otros usuarios.

- No opere el aparato si está visiblemente dañado.
- No bloquee los huecos de la unidad con pasadores, alambres u otros objetos parecidos.
- No exponga la unidad a la lluvia ni lo sumerja en agua.
- No coloque la unidad cerca de llamas u otras fuentes de calor (calentadores, hornos de gas, o a luz solar directa por periodos prolongados, etc.)
- No almacene sustancias explosivas como latas de aerosol en la unidad.
- Antes de encender la unidad, asegúrese de que la línea de alimentación y el enchufe estén secos.
- Compruebe si la especificación de tensión de la placa de tipo coincide con la de la fuente de alimentación.
- Una vez desempacado y antes de encenderse, la unidad debe colocarse sobre una superficie nivelada durante al menos 6 horas para su mejor funcionamiento.
- Asegúrese de que la unidad permanezca horizontalmente cuando esté funcionando. El ángulo de inclinación debe ser inferior a 5 grados en caso de estar en esa posición durante un tiempo de uso prolongado e inferior a 45 grados si es durante un tiempo de uso corto.
- El refrigerador debe estar bien ventilado para la disipación de calor y asegúrese de mantener suficiente espacio a su alrededor (Espacio posterior \geq 200mm, Espacio lateral \geq 100mm).
- La unidad sólo puede ser reparada por personal cualificado. Las reparaciones inadecuadas pueden conducir a riesgos de seguridad. Si el cable de alimentación está dañado, debe ser reemplazado por el fabricante, servicio al cliente o una persona calificada de manera similar con el fin de evitar riesgos de seguridad.



NOTA

- La unida pueden ser utilizados por niños de 8 años o más, así como por personas con capacidades físicas, sensoriales o mentales reducidas, siempre que estén supervisados por una persona responsable de su seguridad y consciente de los riesgos resultantes.

- Los niños deben ser supervisados para asegurarse de que no jueguen con la unidad.
- La instalación de energía de CC en un barco debe ser manejada por electricistas calificados.
- Nunca tire del enchufe fuera de la toma por el cable.
- Desconecte la unidad o apague cuando apague el motor. De lo contrario, puede descargar la batería.



¡PRECAUCIÓN!

- Los alimentos sólo pueden almacenarse en su embalaje original o en recipientes adecuados.
- Establezca la temperatura adecuada para los alimentos o medicamentos almacenados en la unidad.
- No voltee la unidad boca abajo para el drenaje, retire la cubierta y drene usando el agujero en la parte inferior de la unidad.

LISTA DE PARTES

- Compresor de CC.
- Panel de control con pantalla digital LCD para ajuste de temperatura.
- Compartimentos dobles con control de temperatura individual.
- Cestas de almacenamiento removibles
- Tapón de drenaje interior
- Ruedas todo terreno
- Asa extensible
- Puerta reversible
- Puerto de batería desmontable
- Puerto de carga
- Destapador de Botellas

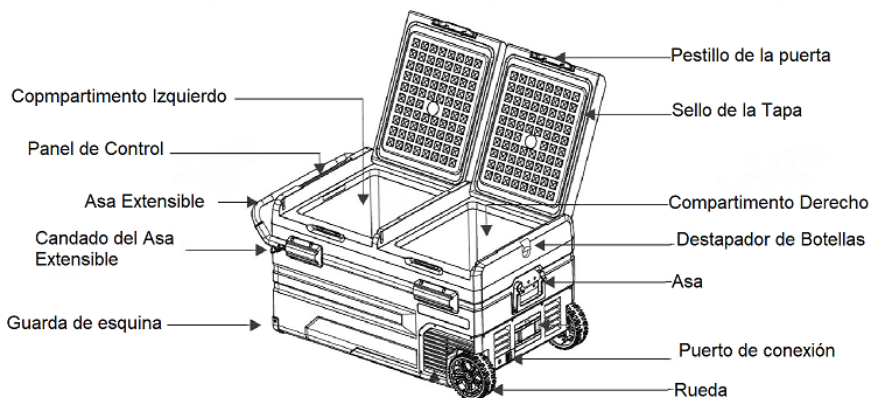
**NOTA:**

Presione los botones a ambos lados de la manija extensible al mismo tiempo para tirar de ella.

INSTRUCCIONES DE INVERSIÓN DE LA PUERTA

La dirección de apertura de la puerta se puede cambiar, por favor siga las instrucciones a continuación:

Desmontaje de puertas:

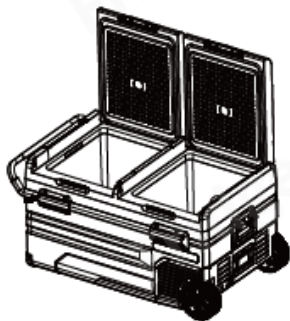

Abra la puerta en un ángulo de 90°

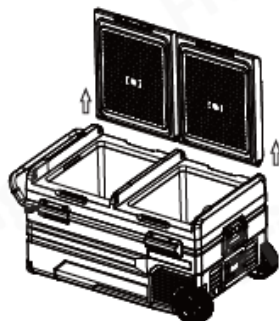

Despegar el cuerpo de la puerta tirando verticalmente

Instalación de puertas

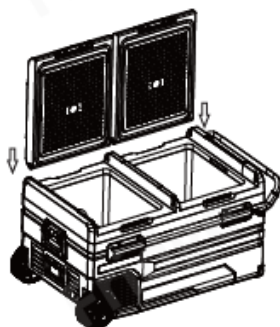

Alinee el eje de la puerta con el orificio del compartimento e insértelo

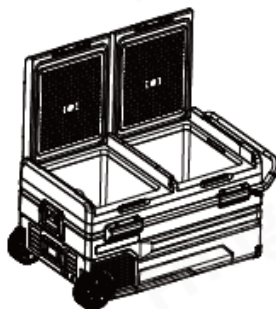

Finalizar la instalación
Se ha cambiado la dirección

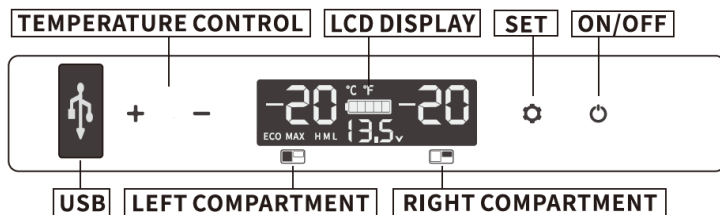

INSTRUCCIONES DE OPERACIÓN





Fuente de alimentación: conéctese a la alimentación de 12V / 24V DC, 100~240V (usando el adaptador) o solar (12V~50V).

Inicialización de la pantalla de visualización: cuando la unidad se conecta a la fuente de alimentación, emitirá un pitido largo, y la pantalla se encenderá durante dos segundos y luego entrará en el modo de funcionamiento normal.

Encendido/Apagado: pulse  para encender y pulse durante tres segundos para apagar.



Ajuste de temperatura: en el estado de funcionamiento, pulsación larga + y  mismo tiempo durante tres segundos para encender / apagar el compartimiento izquierdo, pulsación larga - y  al mismo tiempo durante tres segundos para encender / apagar el compartimiento derecho, dos compartimentos no se pueden apagar al mismo tiempo.

Cuando los compartimentos izquierdo y derecho estén en estado de funcionamiento, pulse + o - para entrar en el ajuste de temperatura del compartimiento izquierdo. Presione + para aumentar la temperatura, presione - para disminuir la temperatura y presione  para cambiar al compartimiento izquierdo / derecho. La configuración de temperatura seleccionada se guardará después de que no se haya presionado ningún botón durante cuatro segundos (Nota: la temperatura mostrada es la temperatura actual de los compartimentos, tardará un tiempo en alcanzar la temperatura establecida). Rango de ajuste de temperatura: -20 ~ 20°C (-4 ~ 68°F)



Modo de enfriamiento: en el estado de funcionamiento, presione  para cambiar entre los modos MAX (enfriamiento rápido) y ECO (Modo de ahorro de energía). (*El ajuste de fábrica es MAX)

ECO

MAX

Ajuste de la unidad de temperatura: apague la unidad, presione  durante tres segundos hasta que se muestre E1 y, a continuación, cambie a E5 presionando  de nuevo. En el modo E5, pulse + o - para seleccionar Celsius o Fahrenheit. (*La configuración de fábrica es Celsius)



Modo de protección de la batería: en el estado de funcionamiento, presione durante tres segundos  hasta que la pantalla parpadee, luego presione  nuevamente para seleccionar el modo de protección H (Alto), M (Medio) y L (Bajo) (* La configuración de fábrica es H).



Debido a los diferentes voltajes de salida entre los vehículos, H debe configurarse cuando el producto está conectado a la alimentación del automóvil, y M o L debe configurarse cuando está conectado a una batería portátil u otra batería de respaldo.

El modo de protección de la batería debe configurarse de H a M o de M a L si el código F1 se muestra en el panel. El modo de protección de la batería debe configurarse en H si el producto sigue funcionando después de apagar el motor del automóvil, o el producto puede agotar la batería.

REFERENCIA DE VOLTAJE

Entrada \ Modo	CC 12V		CC 24V	
	ENTRADA	SALIDA	ENTRADA	SALIDA
L	9,0 V	10,9 V	21,3 V	22,7 V
M	10,1 V	11,4 V	22,3 V	23,7 V
H	11,1 V	12,4 V	24,3 V	25,7 V

* Salida USB: +5V DC/1A, adecuado para dispositivos pequeños como teléfonos móviles, tabletas, etc.

Restablecer: apague la unidad, pulsación larga a  hasta que el código E1 se muestre en la pantalla, en modo E1, pulsación larga a + y - al mismo tiempo hasta que la pantalla se muestre como a continuación:

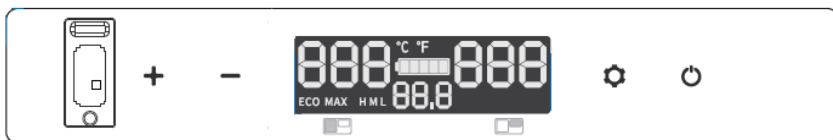

Instrucciones para la carga solar: Al usar el panel solar para cargar el aparato, colóquelo en un lugar fresco para evitar el sobrecalentamiento que causaría un mal funcionamiento. El icono de la batería en la pantalla se mostrará cuando se está cargando.

La potencia de entrada de carga debe ser mayor que la potencia de trabajo del refrigerador (aproximadamente 40-45W), o presione el botón de encendido para hacer que el refrigerador entre en el estado de espera, de lo contrario la batería no podrá cargarse. Se recomienda utilizar un panel solar de 100W

Conexión de carga del panel solar:

Inserte el cable de carga solar en la terminal "SOLAR" del aparato.

Voltaje máximo de entrada solar: 50V

Corriente máxima de entrada solar: 10A



(No incluido en el paquete)

Instrucciones de uso en el vehículo:

Arranque del motor: seleccione el modo H, M o L (consulte la sección "Instrucciones de funcionamiento" y utilice la alimentación del puerto del automóvil para operar el refrigerador.

Instrucciones para preservar la batería de su automóvil: Al usar la batería del automóvil para cargar, la mayoría de los automóviles detendrán el suministro de energía después de que el motor esté apagado, mientras que algunos automóviles continuarán suministrando energía. En este momento, la protección de la batería debe ajustarse a H, de lo contrario la batería del coche puede agotarse, lo que resulta en una energía insuficiente para arrancar el coche.

LIMPIEZA Y ALMACENAMIENTO

LIMPIEZA

- Desconecte primero la unidad para evitar descargas eléctricas.
- Use un paño húmedo para limpiar y la unidad, al terminar seque completamente.
- Retire la cubierta y drene el agua de la unidad usando agujero en la parte inferior de la unidad.
- No sumerja la unidad en agua y no lo directamente bajo el chorro de agua.
- No utilice agentes de limpieza abrasivos, ya que estos pueden dañar la unidad.

ALMACENAMIENTO

Si la unidad no estará en uso durante mucho tiempo, por favor siga los siguientes pasos:

- Apague la alimentación y desmonte el enchufe.
- Retire todos los artículos almacenados en la unidad.
- Retire la cubierta y drene el agua de la unidad, limpie el exceso de agua con un trapo suave.
- Coloque la unidad en un lugar fresco y seco.
- Deje la tapa ligeramente abierta para evitar que se formen olores.

DESCONGELACIÓN

La humedad puede formar escarcha en el interior del dispositivo de refrigeración o en el evaporador. Esto reduce la capacidad de refrigeración. Descongele la unidad a tiempo para evitar esto.

- Apague el aparato.
- Retire el contenido del interior.
- Retire la cubierta y drene el agua de la unidad.
- Mantenga la tapa abierta.
- Limpie los restos de agua descongelada.

Nunca use herramientas duras o afiladas para eliminar el hielo o para aflojar objetos que se hayan congelado dentro de la unidad.

DESCECHO DE LA UNIDAD

Coloque el material de embalaje en los contenedores de reciclaje apropiados siempre que sea posible.



Si desea deshacerse completamente del producto, pregunte a su centro de reciclaje local o distribuidor especializado para obtener detalles sobre cómo hacerlo de acuerdo con las regulaciones de eliminación aplicables en su localidad.

SOLUCIÓN DE PROBLEMAS

Problema	Solución
El aparato no funciona	Compruebe si el interruptor está encendido.
	Compruebe si el enchufe y la toma están bien conectados.
	Compruebe si el fusible se ha averiado.
	Compruebe si la fuente de alimentación funciona correctamente.
	Encender/apagar la unidad con frecuencia puede causar un retraso en el arranque del compresor.
Los compartimentos del refrigerador están demasiado calientes	La puerta se abre con frecuencia.
	Una gran cantidad de alimentos tibios o calientes se almacenó recientemente. Espere a que el aparato alcance la temperatura seleccionada.
	El aparato ha sido desconectado por un período de tiempo.
Los alimentos están congelados	La temperatura se estableció demasiado bajo, por favor aumente la temperatura.
Hay un ruido de "flujo de agua" desde el interior de la unidad	Es un fenómeno normal, causado por el flujo de refrigerante.
Hay gotas de agua alrededor de la carcasa del aparato o la brecha de la puerta	Es un fenómeno normal, la humedad se condensará en agua cuando toque una superficie fría del refrigerador.
El compresor es ligeramente ruidoso al arrancar	Es un fenómeno normal, el ruido se reducirá después de que el compresor funcione de forma estable.
Código F1 mostrado	Posible causa: baja tensión a la unidad. Ajuste la protección de la batería de H a M o de M a L.
Código F2 mostrado	Posible causa: el ventilador del condensador está sobrecargado. Desconecte la alimentación de la unidad durante 30 minutos y vuelva a conectar.
Código F3 mostrado	Posible causa: el compresor arranca con demasiada frecuencia. Desconecte la alimentación de la unidad durante 30 minutos y vuelva a conectar.

Problema	Solución
Código F4 mostrado	Posible causa: el compresor no está encendiendo. Desconecte la alimentación de la unidad durante 30 minutos y vuelva a conectar.
Código F5 mostrado	Posible causa: sobrecalentamiento del compresor y/o circuitos. Desconecte la alimentación de la unidad durante 30 minutos y vuelva a conectar.
Código F6 mostrado	Posible causa: el controlador no puede detectar ningún parámetro. Desconecte la alimentación de la unidad durante 30 minutos y vuelva a conectar.
Código F7 o F8 mostrado	Posible causa: el sensor de temperatura se ha averiado. Póngase en contacto con el fabricante para el servicio.

GARANTIA DEL FABRICANTE

Este aparato está cubierto por una garantía limitada del fabricante. Durante un año a partir de la fecha original de compra, el fabricante reparará o reemplazará cualquier pieza de este electrodoméstico que demuestre tener defectos de materiales y mano de obra, siempre que el electrodoméstico se haya utilizado en las condiciones de funcionamiento normales previstas por el fabricante.

Términos de garantía:

Durante el primer año, cualquier componente de este electrodoméstico que se encuentre defectuoso debido a los materiales o la mano de obra será reparado o reemplazado, a discreción del fabricante, sin cargo para el comprador original. El comprador será responsable de los gastos de traslado o transporte.

Exclusiones de garantía:

La garantía no se aplicará si el daño es causado por cualquiera de los siguientes:

- Fallo de alimentación
- Daños durante el transporte o al mover el aparato
- Suministro de energía inadecuado, como bajo voltaje, cableado doméstico defectuoso o fusibles inadecuados
- Accidente, alteración, mal uso o abuso del aparato como el uso de accesorios no aprobados, circulación de aire inadecuada en la habitación o condiciones de funcionamiento anormales (temperaturas extremas)
- Uso en aplicaciones comerciales o industriales
- Incendio, daños por agua, robo, guerra, disturbios, hostilidad o casos fortuitos como huracanes, inundaciones, etc.
- Uso de fuerza o daño causado por influencias externas
- Aparatos parcial o totalmente desmontados
- Exceso de desgaste por parte del usuario

Obtención del servicio:

Cuando haga un reclamo de garantía, tenga disponible la factura de compra original con la fecha de compra. Una vez confirmado que su electrodoméstico es elegible para el servicio de garantía, todas las reparaciones serán realizadas por un centro de reparación autorizado de Newair™. El comprador será responsable de los gastos de traslado o transporte. Las piezas y / o unidades de reemplazo serán nuevas, refabricadas o reacondicionadas y están sujetas a la discreción del fabricante. Para soporte técnico y servicio de garantía, envíe un correo electrónico a support@newairusa.com.