

**15” Built-in 29 Bottle Dual Zone
Wine Fridge**

Refroidisseur à vin de 29 Bouteilles
Avec Compresseur

Refrigerador de Vino para 29 Botellas
de Doble Sección



OWNER'S MANUAL

Manuel de L'utilisateur
Manual del Propietario

LANGUAGE INDEX

English Manual.....	3
Manuel en Français.....	17
Manual en Español.....	32

A Name You Can Trust

Trust should be earned and we will earn yours. Customer happiness is the focus of our business.

From the factory to the warehouse, from the sales floor to your home, the whole NewAir family promises to provide you with innovative products, exceptional service, and support when you need it the most.

Count on NewAir.

As a proud NewAir owner, welcome to our family. There are no robots here, real people shipped your product and real people are here to help you.

Contact Us:

For questions regarding your product, please contact us at:

Call: 1-855-963-9247
Email: support@newair.com
Online: www.newair.com

Connect with Us:



Facebook.com/newairusa



Instagram.com/newairusa



YouTube.com/newairusa



Twitter.com/newairusa

READ AND SAVE THESE INSTRUCTIONS.

TABLE OF CONTENTS

Specifications	4
Register Your Product Online.....	5
Safety Information & Warnings	6
Parts List.....	7
Installation	9
Operating Instructions	10
How To Use The Buttons On The Display Panel.....	10
Additional Notes	10
Cleaning & Maintenance.....	12
Cleaning Your Cooler.....	12
Moving Your Cooler	12
Wine Storage Guide.....	13
How Long Should I Store My Wine?.....	13
Troubleshooting.....	14
Limited Manufacturer's Warranty	16

SPECIFICATIONS

MODEL NO.:	AWR-290DB
VOLTAGE:	110-120V
CURRENT:	1.2A
FREQUENCY:	60Hz
POWER CONSUMPTION:	90W
STORAGE CAPACITY:	3.2 cubic feet
TEMPERATURE RANGE:	40°F - 50°F (upper zone) 50°F - 66°F (lower zone)
PRODUCT WEIGHT:	79 lbs
SHIPPING WEIGHT:	94 lbs
UNIT DIMENSIONS (W X D X H):	22.60"D (24.25" w/handle) x 14.80"W x 33.75"H

REGISTER YOUR PRODUCT ONLINE

Register Your NewAir Product Online Today!

Take advantage of all the benefits product registration has to offer:



Service and Support

Diagnose troubleshooting and service issues faster and more accurately



Recall Notifications

Stay up to date for safety, system updates and recall notifications



Special Promotions

Opt-in for NewAir promotions and offers

Registering your product information online is safe & secure and takes less than 2 minutes to complete:

newair.com/register

Alternatively, we recommend you attach a copy of your sales receipt below and record the following information, located on the manufacturer's nameplate on the rear of the unit. You will need this information if it becomes necessary to contact the manufacturer for service inquiries.

Date of Purchase: _____

Serial Number: _____

Model Number: _____

SAFETY INFORMATION & WARNINGS



When using any electrical appliance, basic safety precautions must be followed in order to reduce the risk of fire, electrical shock and/or injury to persons or property. Be sure to read all instructions before using this appliance and observe the following safety tips:

Attention: To avoid the risk of child entrapment, do not allow children to operate, play with, or crawl inside the unit. If the unit will not be used for an extended period of time, remove the door and leave the shelves in place so that children cannot crawl inside. Also remove the door when disposing of the unit.



Shock Hazard – Electrical Grounding Required

- Never attempt to repair or perform maintenance on the unit until the electricity has been disconnected.
- Never remove the round grounding prong from the plug and never use a two-prong grounding adaptor.
- Altering or cutting of power cord, removal of power cord, removal of power plug, or direct wiring can cause serious injury, fire, and loss of property and/or life, and will void the warranty.
- Never use an extension cord to connect power to the unit.
- Avoid operating this wine cooler in excessively moist or humid environments.



Important Precautions:

- Do not lift unit by door handle.
- Never install or operate the unit behind closed doors.
- Be sure the kick-plate on the front bottom is free of obstruction. Obstructing airflow can cause the unit to malfunction and will void the warranty.
- Failure to clean the condenser every six months can cause the unit to malfunction.
- Allow unit temperature to stabilize for 24 hours before use.
- Do not block any internal fans.
- Keep the wine cooler away from hazardous materials or combustible/flammable substances.
- Use only genuine supplier's replacement parts. Imitation parts can damage the unit, affect its operation or performance, and may void the warranty.

PARTS LIST

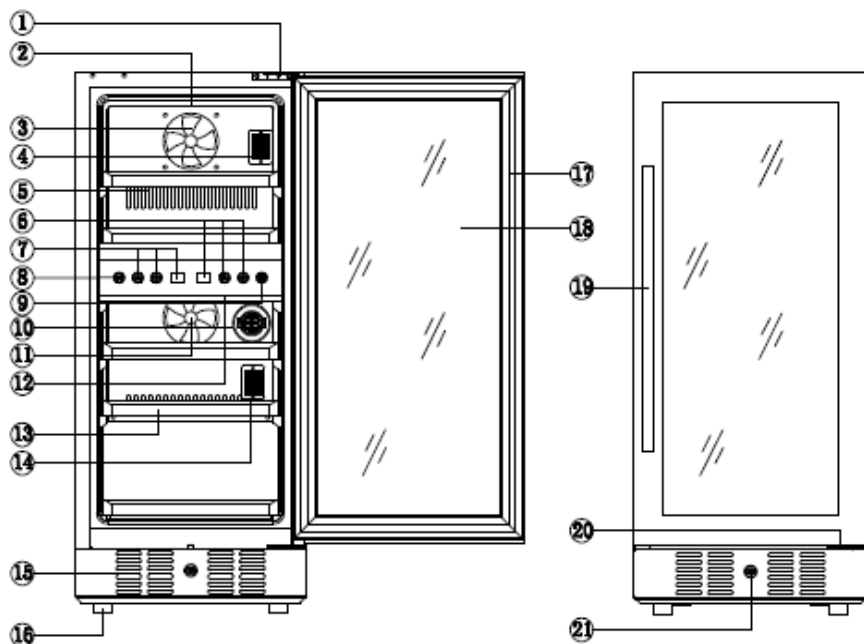

- | | | |
|---------------------------|--------------------------|--------------------|
| 1. Right upper Hinge | 8. Temperature switch | 15. Exhaust window |
| 2. Upper zone Light | 9. Light switch | 16. Leveling foot |
| 3. Fan | 10. Carbon filter | 17. Door seal |
| 4. Upper zone NTC point | 11. Lower zone Fan | 18. Glass |
| 5. Exhaust window | 12. Lower zone Light | 19. Handle |
| 6. Lower zone temperature | 13. Shelf | 20. Lower Hinge |
| 7. Upper zone temperature | 14. Lower zone NTC point | 21. Lock |

CIRCUIT DIAGRAM

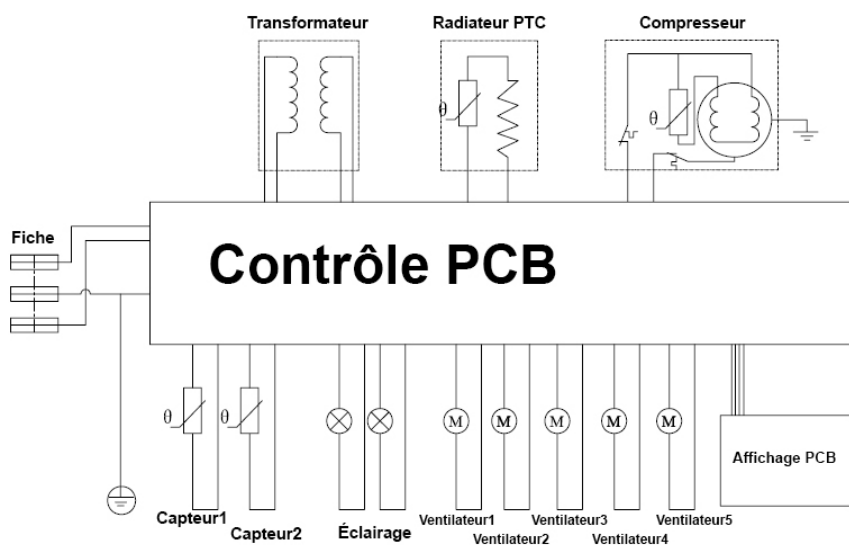

INSTALLATION



Before connecting the appliance to a power source, let it stand upright for approximately 24 hours. This will reduce the possibility of a malfunction in the cooling system from handling during transportation.

Before operating your wine cooler for the first time, follow these steps:

- Remove the exterior and interior packing.
- Clean the interior surface of the unit with lukewarm water and a soft cloth.
- Place the cooler on a level surface that will be strong enough to support the unit when it is fully loaded. To level your cooler, adjust the front feet located at the bottom of the unit.

INSTALLING THE STAINLESS-STEEL HANDLE

To install the handle, follow the instructions below:

1. Remove the rubber gasket from the right side of the inside of the door (you don't need to remove the whole gasket, just the side that covers the openings for the screws).
2. Remove the screws from the included bag. Feed the screws through the holes from the inside until they poke through to the outside front of the door frame.
3. Align the handle with the two screws, then tighten the screws into the handle using a screwdriver until the handle is both flush and secured tightly against the door frame. **DO NOT** over-tighten the screws, as you may cause damage to the door frame.

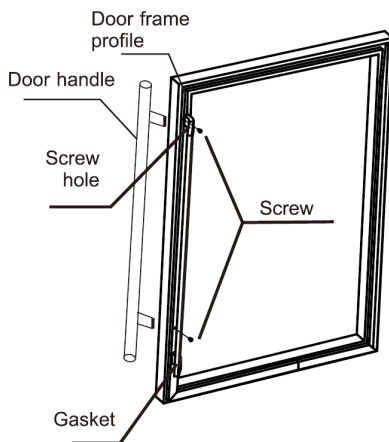

OPERATING INSTRUCTIONS

HOW TO USE THE BUTTONS ON THE DISPLAY PANEL



Raise the desired temperature. *



Lower the desired temperature. *

* To set the upper zone temperature, press the UP or DOWN button on the control panel. The interior temperature of the upper zone can be adjusted in increments of 1 degree between 40°F and 50°F (5° - 10°C).

* To set the lower zone temperature, press the UP or DOWN button on the control panel. The interior temperature of the lower zone can be adjusted in increments of 1 degree between 50°F and 66°F (10° - 18°C).

The interior light can be turned on or off by pressing the “Light” button.

ADDITIONAL NOTES

- The appliance should not be used by children or persons with reduced physical, sensory or mental capabilities, or lack of experience.
- Children should not play with the appliance. Cleaning and user maintenance should be performed under adult supervision.
- If the supply cord is damaged, it must be replaced by the manufacturer, its service agent, or similarly qualified persons in order to avoid a safety hazard.
- Keep ventilation openings, in the appliance enclosure or in the built-in structure, clear of obstruction.
- Do not use mechanical devices or means other than those recommended by the manufacturer to accelerate the defrosting process.
- Do not damage the refrigerant circuit.
- Do not use electrical appliances other than those recommended by the manufacturer inside the wine storage compartments of the appliance.
- Do not store explosive substances such as aerosol cans with a flammable propellant in the appliance.
- This appliance is intended for use only in the household, office and similar environments.

HOW TO USE YOUR MOISTURE TRAY

Your unit comes with a small water tray to help moisturize corks and or wooden shelves so they don't dry out. Fill the tray halfway and place it on the middle shelf— horizontally and towards the back —so moisture is evenly distributed throughout the inside of the cabinet. Refill the tray when it is a quarter of the way empty and exercise caution when removing or restocking bottles so water does not spill out.

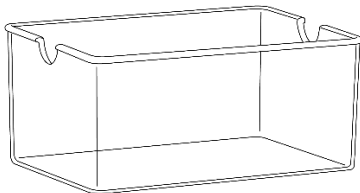

CLEANING & MAINTENANCE

CLEANING YOUR COOLER

To clean your cooler:

- Unplug the cooler and remove anything inside.
- Wash the inside of the unit with a solution made of warm water and baking soda solution (2 tablespoons of baking soda to one quart of water).
- Unscrew the water reservoir at the bottom of the unit and rinse with water.
- To clean the outside of the unit, use a mild detergent and warm water.

MOVING YOUR COOLER

To move your cooler:

- Remove anything stored inside.
- Securely tape down all loose parts located inside the unit.
- Turn the leveling feet up to the base in order to avoid damage.
- Tape the door shut.

Be sure the cooler stays in an upright position during transportation.

WINE STORAGE GUIDE

- The ideal temperature for storing red or white wines is 55°F, with humidity between 60% and 75% RH.
- Store corked bottles on their sides, to keep the cork from drying out and allowing air into the bottle.
- UV rays make wine age faster, so keep bottles out of direct sunlight.
- Avoid heavy vibrations from motors, etc.
- Store wine separately from strong odors that might contaminate the flavor of the wine.

HOW LONG SHOULD I STORE MY WINE?

While most wines today are meant to be drunk “young” (within a few years of production) some fine wines are best served by proper aging. But aging too long can decrease the flavor of the wine. Generally speaking, red wines can age longer than white wines, but here is a storage guide for some popular vintages.

Cabernet Sauvignon	7-10 years
Pinot Noir	5 years
Merlot	3-5 years
Zinfandel	2-5 years
Beaujolais	Drink now
Chardonnay	2-3 years
Riesling	3-5 years
Sauvignon Blanc	18 months – 2 years
Pinot Gris	1-2 years
Champagne	Ready to drink

TROUBLESHOOTING

Problem	Possible Causes	Solution
Wine cellar does not operate.	The unit may be plugged in using a different voltage.	Check if using the wrong voltage.
	The circuit breaker may be tripped or there is a blown fuse.	Reset the circuit breaker or check for a broken fuse
Wine cellar is not cold enough.	The external environment may require a higher setting.	Lower the temperature of the cooler.
	The door may be opened too frequently.	Open the door less frequently.
	The door is not closed completely.	Make sure the door is closed securely.
	The door seal does not seal properly.	Replace the seal on the door. Replacements can be acquired from the manufacturer.
	The front grille is obstructed.	Make sure nothing is blocking the front grille.
The light does not work.	There may be a problem with the display board.	Contact the manufacturer.
The cooler vibrates while operating.	The unit is not sitting on a level floor, or the unit's feet are not correctly installed.	Make sure the unit's feet are in the proper position and tightened securely.
The cooler produces a lot of noise.	The unit is not leveled.	See above.
	The fan may be obstructed	Check the fan to make sure there is no debris or obstruction. If not, contact the manufacturer.

Problem	Possible Causes	Solution
The door will not close properly.	The unit is not levelled.	See above.
	The door is not properly installed.	Check the door hinges to make sure they are properly installed.
	The seal is weak.	Replace the seal on the door. Replacements can be acquired from the manufacturer.
	The shelves are out of position.	Make sure the shelves slide all the way into the unit.
The LED display does not work.	There may be a problem with the main control board.	Contact the manufacturer.
	There is a problem with the plug.	Contact the manufacturer.
There is an LED display error, or the LED displays “LO”.	The cooling kit is no longer working properly.	Contact the manufacturer.
	The PC Board is faulty.	Contact the manufacturer.
The buttons do not function.	The temperature control panel may be damaged.	Contact the manufacturer.

LIMITED MANUFACTURER'S WARRANTY

This appliance is covered by a limited manufacturer's warranty. For one year from the original date of purchase, the manufacturer will repair or replace any parts of this appliance that prove to be defective in materials and workmanship, provided the appliance has been used under normal operating conditions as intended by the manufacturer.

Warranty Terms:

During the first year, any components of this appliance found to be defective due to materials or workmanship will be repaired or replaced, at the manufacturer's discretion, at no charge to the original purchaser. The purchaser will be responsible for any removal or transportation costs.

Warranty Exclusions:

The warranty will not apply if damage is caused by any of the following:

- Power failure
- Damage in transit or when moving the appliance
- Improper power supply such as low voltage, defective household wiring or inadequate fuses
- Accident, alteration, misuse or abuse of the appliance such as using non-approved accessories, inadequate air circulation in the room or abnormal operating conditions (extreme temperatures)
- Use in commercial or industrial applications
- Fire, water damage, theft, war, riot, hostility or acts of God such as hurricanes, floods, etc.
- Use of force or damage caused by external influences
- Partially or completely dismantled appliances
- Excess wear and tear by the user

Obtaining Service:

When making a warranty claim, please have the original bill of purchase with the purchase date available. Once confirmed that your appliance is eligible for warranty service, all repairs will be performed by a NewAir™ authorized repair facility. The purchaser will be responsible for any removal or transportation costs. Replacement parts and/or units will be new, re-manufactured or refurbished and is subject to the manufacturer's discretion. For technical support and warranty service, please email support@newairusa.com.

Un nom de confiance

La confiance doit être gagnée et nous allons mériter la vôtre. La satisfaction du client est notre priorité.

De l'usine à l'entrepôt et de la surface de vente à votre domicile, les fabricants des produits NewAir font la promesse de vous fournir des produits novateurs, un service exceptionnel et un soutien au moment où vous en avez le plus besoin.

Vous pouvez compter sur NewAir.

En votre qualité de fier propriétaire d'un produit NewAir, nous vous souhaitons la bienvenue dans notre famille. Notre entreprise n'utilise aucun robot, uniquement de véritables personnes pour vous livrer votre produit et de véritables personnes pour vous aider.

Pour nous joindre :

Pour toute question concernant votre produit, communiquez avec nous à :

Téléphone : 1 855 963-9247

Courriel : support@newair.com

En ligne : www.newair.com

Suivez-nous :



[Facebook.com/newairusa](https://www.facebook.com/newairusa)



[Instagram.com/newairusa](https://www.instagram.com/newairusa)



[YouTube.com/newairusa](https://www.youtube.com/newairusa)



[Twitter.com/newairusa](https://www.twitter.com/newairusa)

LISEZ ET CONSERVEZ CES INSTRUCTIONS.

TABLE DES MATIÈRES

Caractéristiques	18
Enregistrer Votre Produit En Ligne	19
Consignes De Sécurité Et Mises En Garde.....	20
Liste Des Pièces	22
Diagramme Du Circuit Électrique.....	23
Installation	24
Mode D'emploi	25
Remarques Supplémentaires.....	25
Nettoyage Et Entretien	27
Nettoyage De Votre Refroidisseur	27
Déplacement De Votre Refroidisseur	27
Guide D'entreposage Du Vin.....	28
Combien De Temps Le Vin Peut-Il Être Entreposé?	28
Dépannage.....	29
Garantie Limitée Du Fabricant	31

CARACTÉRISTIQUES

N° DU MODÈLE :	AWR-290DB
TENSION :	110 -120V
COURANT :	1,2A
FRÉQUENCE :	60Hz
CONSOMMATION ÉLECTRIQUE :	90W
CAPACITÉ D'ENTREPOSAGE :	3,2 pi3
ÉCART DE TEMPÉRATURE :	40 °F – 50 °F (zone supérieure) 50 °F – 66 °F (zone inférieure)
POIDS DU PRODUIT :	79 lb
POIDS DE LA CAISSE D'EXPÉDITION :	94 lb
DIMENSIONS DE L'APPAREIL (L x P x H) :	14,8 po x 22,4 po x 33,9 po

ENREGISTRER VOTRE PRODUIT EN LIGNE

Enregistrer votre produit NewAir en ligne dès aujourd'hui!

Profitez de tous les avantages de l'enregistrement de votre produit :



Services et soutien

Faites un diagnostic des problèmes d'utilisation et de service plus rapidement et plus efficacement



Avis de rappel

Restez à l'affût des mises à jour du système et de sécurité, et des avis de rappel



Promotions spéciales

Abonnez-vous pour recevoir les promotions et offres de NewAir

Enregistrer l'information relative à votre produit en ligne est sécuritaire et prendra moins de 2 minutes :

newair.com/register

Par ailleurs, nous vous recommandons de joindre une copie de votre facture ci-dessous et d'inscrire l'information ci-dessous; celle-ci se trouve sur la plaque signalétique du fabricant à l'arrière de l'appareil. Vous en aurez besoin s'il s'avère nécessaire de communiquer avec le service à la clientèle du fabricant.

Date d'achat : _____

Numéro de série : _____

Numéro du modèle : _____

CONSIGNES DE SÉCURITÉ ET MISES EN GARDE



Lors de l'utilisation d'un appareil électrique, des précautions de base doivent être prises afin de réduire les risques d'incendie, de décharge électrique ou de blessures ou dommages causés aux personnes ou à la propriété. Veuillez lire les instructions au complet avant d'utiliser cet appareil et respecter les consignes

de sécurité suivantes :

Attention : Afin d'éviter les risques de piégeage, ne pas laisser les enfants opérer ou jouer avec l'appareil ou y prendre place. Si l'appareil est inutilisé pendant une période de temps prolongée, enlevez la porte et laissez les clayettes en place afin que les enfants ne puissent se glisser là l'intérieur. Enlevez aussi la porte au moment de jeter l'appareil.



Risque de décharge électrique – Mise à la terre nécessaire

- Ne jamais tenter de réparer ou d'effectuer l'entretien de l'appareil avant de le débrancher.
- Ne jamais retirer la broche ronde de mise à la terre de la fiche ni utiliser un adaptateur de mise à la terre à deux fiches.
- Modifier ou couper le cordon d'alimentation, retirer le cordon d'alimentation, la fiche d'alimentation, ou un câblage direct peut causer des blessures graves, un incendie, une perte de propriété ou de la vie, et cela annulera la garantie.
- Ne jamais utiliser une rallonge électrique pour brancher l'appareil. Éviter d'utiliser ce refroidisseur à vin dans des endroits humides ou excessivement humides.



Précautions importantes :

- Ne pas soulever l'unité par la poignée de la porte. Ne jamais installer ou faire fonctionner l'appareil derrière des portes closes
- L'omission de nettoyer le condenseur tous les six mois pourrait entraîner un mauvais fonctionnement de l'appareil.
- Laisser la température de l'appareil se stabiliser pendant 24 heures avant l'utilisation.
- Ne pas bloquer les ventilateurs internes.

- Tenir le refroidisseur à vin loin des matières dangereuses ou combustibles/inflammables.
- Utiliser uniquement des pièces de rechange provenant du fournisseur. Les pièces d'imitation peuvent endommager l'appareil, affecter son fonctionnement ou son rendement et annuler la garantie.

LISTE DES PIÈCES

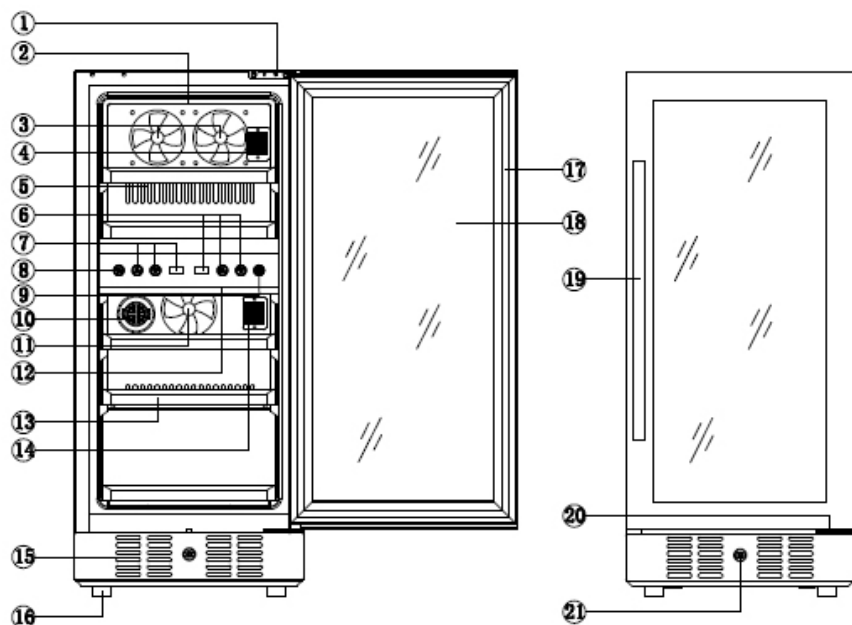

1. Charnière supérieure de droite
2. Éclairage – zone supérieure
3. Ventilateur
4. Point NTC – zone supérieure
5. Fente d'évacuation
6. Température – zone inférieure
7. Température – zone supérieure

8. Commutateur de température
9. Interrupteur
10. Filtre au charbon
11. Ventilateur – zone inférieure
12. Éclairage – zone inférieure
13. Clayette
14. Point NTC – zone inférieure

15. Fente d'évacuation
16. Pied
17. Joint de la porte
18. Porte vitrée
19. Poignée
20. Charnière inférieure
21. Verrou

DIAGRAMME DU CIRCUIT ÉLECTRIQUE

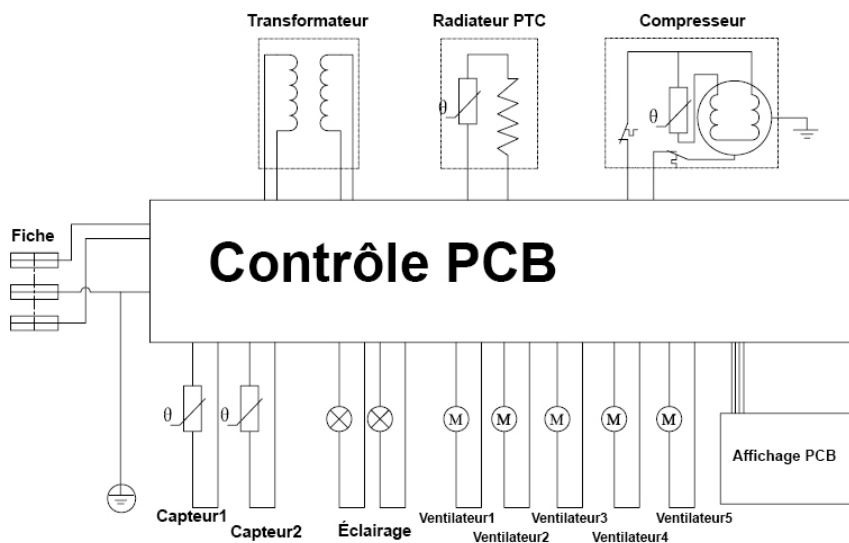

INSTALLATION



Avant de brancher l'appareil à une source d'alimentation, laissez-le en position verticale pendant environ 2 heures. Ceci réduira la possibilité d'un mauvais fonctionnement du système de

refroidissement pendant le transport.

Avant d'utiliser votre refroidisseur à vin pour la première fois, suivez ces étapes :

- Retirez les matériaux d'emballage à l'intérieur et à l'extérieur.
- Nettoyez la surface intérieure de l'appareil avec de l'eau tiède et un chiffon doux.
- Installez le refroidisseur sur une surface plane pouvant supporter l'appareil lorsqu'il sera à pleine charge. Pour mettre votre appareil à niveau, ajustez les pieds situés à l'avant sous l'appareil

MODE D'EMPLOI



Augmenter la température désirée. *



Réduire la température désirée. *

* Pour régler la température de la zone supérieure, appuyez sur le bouton FLÈCHE VERS LE HAUT ou VERS LE BAS sur le panneau de commande. La température à l'intérieur peut être réglée par incréments de 1 degré entre 40 °F et 50 °F (5 °C à 10 °C).

* Pour régler la température de la zone inférieure, appuyez sur le bouton FLÈCHE VERS LE HAUT ou VERS LE BAS sur le panneau de commande. La température à l'intérieur peut être réglée par incréments de 1 degré entre 50 °F et 66 °F (10 °C à 18 °C).

La lumière à l'intérieur peut être allumée ou éteinte en appuyant sur le bouton « Light ».

REMARQUES SUPPLÉMENTAIRES

- L'appareil ne doit pas être utilisé par des enfants ou des personnes ayant des capacités physiques, sensorielles ou mentales réduites, ou qui ont un manque d'expérience.
- Les enfants ne doivent pas jouer avec l'appareil. Le nettoyage et l'entretien par l'utilisateur doivent être faits sous surveillance d'un adulte.
- Si le cordon d'alimentation est endommagé, il doit être remplacé par le fabricant, son agent de service ou des personnes de compétences semblables afin d'éviter tout danger.
- Garder les ouvertures de ventilation, dans l'enceinte de l'appareil ou dans la structure intégrée, dégagées.
- Ne pas utiliser de dispositifs mécaniques ou autres moyens que ceux recommandés par le fabricant afin d'accélérer la décongélation.
- Ne pas abîmer le circuit réfrigérant.
- Ne pas utiliser d'appareils électriques autres que ceux recommandés par le fabricant à l'intérieur des compartiments de rangement de l'appareil.
- Ne pas ranger de substances explosives telles que des contenants aérosol munis d'un propulseur inflammable dans l'appareil.
- Cet appareil est conçu uniquement pour l'utilisation domestique, au travail et dans des milieux semblables.

COMMENT UTILISER VOTRE PLATEAU À HUMIDITÉ

Un petit plateau à eau est fourni avec votre appareil pour aider à humidifier les bouchons de liège et les étagères en bois afin qu'ils ne se dessèchent pas. Remplissez le plateau à moitié et placez-le sur l'étagère du milieu, horizontalement et à l'arrière, afin que l'humidité soit uniformément répartie dans tout l'intérieur de l'armoire. Remplissez à nouveau le plateau lorsqu'il est vide au quart et soyez prudent lorsque vous retirez ou réapprovisionnez les bouteilles afin que l'eau ne déborde pas.

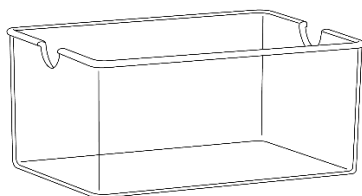

NETTOYAGE ET ENTRETIEN

NETTOYAGE DE VOTRE REFROIDISSEUR

Pour nettoyer votre refroidisseur :

- Débranchez l'appareil et retirez tout ce qui se trouve à l'intérieur.
- Lavez l'intérieur de l'appareil avec une solution composée d'eau tiède et de bicarbonate de soude (2 c. à soupe de bicarbonate de soude pour un litre d'eau).
- Retirez les vis du réservoir d'eau au bas de l'appareil et le rincer à l'eau.
- Pour nettoyer l'extérieur de l'appareil, utilisez de l'eau tiède et un détergent doux.

DÉPLACEMENT DE VOTRE REFROIDISSEUR

Pour déplacer votre refroidisseur :

- Retirez tout ce qui se trouve à l'intérieur.
- Fixez toutes les pièces détachables à l'intérieur de l'appareil avec du ruban adhésif.
- Régler les pieds à la base afin d'éviter d'endommager l'appareil.
- Utiliser du ruban adhésif pour tenir la porte fermée.
- Assurez-vous que le refroidisseur demeure en position verticale pendant le transport

GUIDE D'ENTREPOSAGE DU VIN

- La température idéale d'entreposage du vin rouge ou blanc est de 55 °F, avec un taux d'humidité entre 60 % et 75 %.
- Rangez les bouteilles sur le côté afin de prévenir le dessèchement du bouchon de liège et d'empêcher l'air de pénétrer dans la bouteille.
- Les rayons UV accélèrent le vieillissement du vin; alors, gardez les bouteilles à l'abri de la lumière directe du soleil.
- Évitez les endroits où se trouvent des vibrations importantes provenant de moteurs, etc.
- Entrez le vin à l'écart de toutes odeurs fortes qui pourraient contaminer la saveur du vin.

COMBIEN DE TEMPS LE VIN PEUT-IL ÊTRE ENTREPOSÉ?

Bien que la plupart des vins sur le marché doivent être consommés pendant qu'ils sont encore « jeunes » (dans les quelques années suivant leur production), il est recommandé que certains vins affinés soient servis à maturité. Toutefois, une trop longue maturation peut atténuer la saveur du vin. D'une manière générale, les vins rouges arrivent à maturité moins rapidement que les vins blancs, mais voici un guide d'entreposage utile de quelques-uns des grands vins les plus populaires.

Cabernet sauvignon	7 à 10 ans
Pinot noir	5 ans
Merlot	3 à 5 ans
Zinfandel	2 à 5 ans
Beaujolais	À boire immédiatement
Chardonnay	2 à 3 ans
Riesling	3 à 5 ans
Sauvignon blanc	18 mois à 2 ans
Pinot gris	1 à 2 ans
Champagne	Prêt à boire

DÉPANNAGE

Problème	Causes possibles	Solution
Le refroidisseur ne fonctionne pas.	L'appareil pourrait être branché dans une prise de tension différente.	Vérifier si la bonne tension est utilisée.
	Le disjoncteur pourrait s'être déclenché ou un fusible est brûlé.	Réenclencher le disjoncteur ou vérifier si un fusible est brûlé
La température du refroidisseur n'est pas assez froide.	La température extérieure pourrait devoir être augmentée.	Réduire la température du refroidisseur.
	Il se peut que la porte soit ouverte trop fréquemment.	Ouvrir la porte moins fréquemment.
	La porte ne se ferme pas correctement.	Fermer la porte fermement.
	Le joint de la porte n'est pas étanche.	Remplacer le joint d'étanchéité de la porte. La pièce de remplacement est disponible auprès du fabricant.
	Le grillage avant est obstrué.	S'assurer que rien n'obstrue le grillage.
L'éclairage ne fonctionne pas.	Il y a peut-être un problème avec le panneau d'affichage.	Communiquer avec le fabricant.
Le refroidisseur vibre lorsqu'il est en marche.	L'appareil n'est pas installé sur un sol stable ou l'empattement de l'appareil n'est pas bien installé.	S'assurer que les pieds de l'appareil se trouvent à la bonne position et qu'ils sont solidement fixés.

Problème	Causes possibles	Solution
Le refroidisseur est très bruyant.	L'appareil n'est pas au niveau.	Voir ci-dessus.
	Le ventilateur pourrait être obstrué.	Vérifier le ventilateur afin d'assurer qu'il n'y a pas de débris ou d'obstruction. Sinon, communiquer le fabricant.
La porte ne ferme pas correctement.	L'appareil n'est pas au niveau.	Voir ci-dessus.
	La porte n'est pas correctement installée.	Vérifier la charnière de la porte afin de s'assurer qu'elle est correctement installée.
	Le joint est affaibli.	Remplacer le joint d'étanchéité de la porte. La pièce de remplacement est disponible auprès du fabricant.
	Les clayettes ne sont pas à leur position.	S'assurer que les clayettes sont poussées bien au fond de l'appareil.
Le voyant à DEL ne fonctionne pas.	Il y a peut-être un problème avec le panneau d'affichage.	Communiquer avec le fabricant.
	Il y a un problème avec la fiche.	Communiquer avec le fabricant.
Le voyant à DEL affiche un message d'erreur ou « LO ».	Le mode refroidissement ne fonctionne plus.	Communiquer avec le fabricant.
	La carte PC est défectueuse.	Communiquer avec le fabricant.
Les touches ne fonctionnent pas.	Le panneau de commande de la température pourrait être endommagé.	Communiquer avec le fabricant.

GARANTIE LIMITÉE DU FABRICANT

Cet appareil est couvert par la garantie limitée du fabricant. Pour une période d'un an à compter de la date d'achat, le fabricant réparera ou remplacera les pièces de cet appareil qui s'avèreraient défectueuses en raison de vices de matériaux ou de main-d'œuvre, pourvu que l'appareil ait été utilisé dans des conditions normales recommandées par le fabricant.

Conditions de la garantie :

Au cours de la première année, toutes les composantes de l'appareil défectueuses en raison d'un vice de matière ou de fabrication seront réparées ou remplacées gratuitement, à la discrétion du fabricant. L'acheteur devra assumer les frais de déplacement ou de transport.

Exclusions de la garantie :

La garantie ne s'applique pas si des dommages sont survenus pour les raisons suivantes :

- Panne de courant
- Dommages pendant le transport ou le déplacement de l'appareil
- Une mauvaise alimentation en courant comme une basse tension, un câblage défectueux ou des fusibles inadaptés
- Un incident, une altération, une mauvaise utilisation ou un abus de l'usage de l'appareil comme l'utilisation d'accessoires non agréés, une circulation d'air insuffisante dans la pièce ou des conditions d'utilisation anormales (températures extrêmes)
- Utilisation dans des applications commerciales ou industrielles
- Incendie, dégâts d'eau, vol, guerre, émeute, hostilité ou catastrophes naturelles comme les ouragans, inondations, etc.
- Utilisation de la force ou dommages causés par des influences extérieures
- Appareils partiellement ou complètement désassemblés
- Usure excessive par l'utilisateur

Pour obtenir des services:

Pour invoquer la garantie, veuillez avoir la facture d'achat originale indiquant la date d'achat. Après avoir reçu la conformation que votre appareil est admissible à la garantie, toutes les réparations doivent être effectuées par un atelier de réparation NewAir™ agréé. L'acheteur devra assumer les frais de déplacement ou de transport. Les pièces ou appareils de remplacement seront à l'état neuf, reconditionnés ou remis à neuf et sont assujettis à la discrétion du fabricant. Pour obtenir un soutien technique et un service sous garantie, veuillez envoyer un courriel à support@newair.com

Un Nombre en el que Puedes Confiar

La confianza debe ganarse y nosotros nos ganaremos la suya. La felicidad del cliente es el centro de nuestro negocio.

Desde la fábrica hasta el almacén, desde el piso de ventas hasta su hogar, toda la familia NewAir se compromete a brindar productos innovadores, un servicio excepcional y asistencia cuando más lo necesite.

Cuente con NewAir.

Como orgulloso propietario de NewAir, bienvenido a nuestra familia. Aquí no hay robots, personas reales enviaron su producto y personas reales están aquí para ayudarlo.

Contáctenos:

Si tiene preguntas sobre su producto, comuníquese con nosotros a:

Llame: 1-855-963-9247
Email: support@newair.com
En Línea: www.newair.com

Conecta con nosotros:



Facebook.com/newairusa



Instagram.com/newairusa



YouTube.com/newairusa



Twitter.com/newairusa

LEA Y GUARDE ESTAS INSTRUCCIONES.

INDICE

Especificaciones Técnicas	33
Registre Su Producto En Línea	34
Advertencias E Información De Seguridad.....	35
Lista De Partes	37
Instalación.....	39
Instrucciones De Operación.....	40
Cómo Utilizar Los Botones Del Panel De Operación	40
Notas Adicionales.....	40
Limpieza Y Mantenimiento	42
Limpieza De Su Refrigerador.....	42
Mover Su Refrigerador.....	42
Guía De Almacenamiento De Vino.....	43
¿Cuánto Tiempo Debo Almacenar Mi Vino?.....	43
Solución De Problemas	44
Garantía Del Fabricante	46

ESPECIFICACIONES TÉCNICAS

NUM. DE MODELO:	AWR-290DB
VOLTAJE:	110-120V
CORRIENTE:	1.2A
FRECUENCIA:	60Hz
CONSUMO DE ENERGIA:	90W
CAPACIDAD DE ALMACENAMIENTO:	3.2 pies cúbicos
RANGO DE TEMPERATURA:	40°F - 50°F (zona superior) 50°F - 66°F (zona inferior)
PESO DEL PRODUCTO:	79 lbs
DIMENSIONES DE LA UNIDAD (ANCHO X PROFUNDIDAD X ALTO):	22.60" Profundidad (24.25" con manija) x 14.80"Ancho x 33.75"Alto

REGISTRE SU PRODUCTO EN LÍNEA

¡Registre su producto NewAir en línea hoy!

Aproveche todos los beneficios que ofrece el registro de productos:



Servicio y soporte

Diagnostique y resuelva problemas de servicio de forma más rápida y precisa



Notificaciones

Manténgase actualizado sobre seguridad y actualizaciones del sistema por medio de notificaciones



Promociones especiales

Inscríbase para recibir promociones y ofertas de NewAir

Registrar la información de tu producto en línea de forma segura y en menos de 2 minutos:

newair.com/register

Le recomendamos que adjunte una copia de su recibo de compra a continuación y registre la siguiente información, que se encuentra en la placa de identificación del fabricante en la parte posterior de la unidad. Necesitará esta información si es necesario ponerse en contacto con el fabricante para consultas de servicio.

Fecha de Compra: _____

Número de Serie: _____

Número del modelo: _____

ADVERTENCIAS E INFORMACIÓN DE SEGURIDAD



Al utilizar cualquier aparato eléctrico, se deben seguir las precauciones básicas de seguridad para reducir el riesgo de incendio, descarga eléctrica y / o lesiones a personas o propiedad. Asegúrese de leer todas las instrucciones antes de usar este aparato y siga los siguientes consejos de seguridad:

Atención: Para evitar el riesgo de que los niños queden atrapados, no permita que los niños operen, jueguen o gateen dentro de la unidad. Si la unidad no se utilizará durante un período prolongado, retire la puerta y fije los estantes en su lugar para que los niños no puedan meterse adentro. También retire la puerta cuando deseche la unidad.



Peligro de descarga Eléctrica– Requiere conexión a tierra

- Nunca intente reparar o realizar mantenimiento en la unidad hasta que se haya desconectado la electricidad.
- Nunca retire la clavija de conexión a tierra redonda del enchufe y nunca use un adaptador de conexión a tierra de dos clavijas.
- La alteración o corte del cable de alimentación, la extracción del cable de alimentación, la desconexión del enchufe o el cableado directo pueden provocar lesiones graves, incendios y pérdida de la propiedad y / o la vida, además de anular la garantía.
- Nunca use un cable de extensión para conectar la energía a la unidad.
- Evite operar este enfriador de vino en ambientes excesivamente húmedos.



Precauciones importantes:

- No levante la unidad por la manija de la puerta.
- Nunca instale u opere la unidad dentro de un gabinete cerrado.
- Asegúrese de que la placa de protección en la parte inferior delantera no tenga obstrucciones. La obstrucción del flujo de aire puede provocar un mal funcionamiento de la unidad y anulará la garantía.
- Si no limpia el condensador cada seis meses, la unidad puede tener un mal funcionamiento.

- Deje que la temperatura de la unidad se estabilice durante 24 horas antes de usarla.
- No bloquee los ventiladores internos.
- Mantenga el enfriador de vino alejado de materiales peligrosos o sustancias combustibles / inflamables.
- Utilice únicamente piezas de repuesto originales del proveedor. Las piezas de imitación pueden dañar la unidad, afectar su funcionamiento o rendimiento y pueden anular la garantía.

LISTA DE PARTES

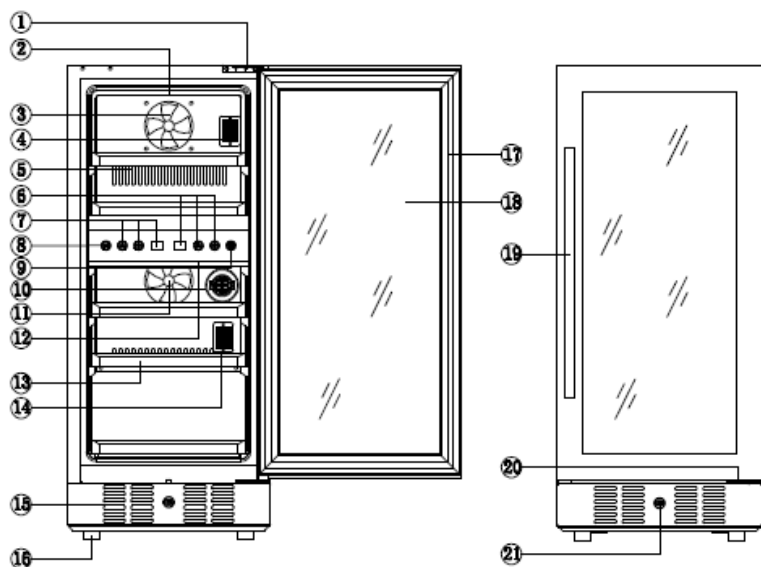

- | | | |
|----------------------------------|------------------------------------|------------------------|
| 1. Bisagra superior derecha | 8. Cambio de escala de temperatura | 15. Ventana de escape |
| 2. Luz de la zona superior | 9. Interruptor de luz | 16. Pie nivelador |
| 3. Ventilador | 10. Filtro de carbón | 17. Junta de la puerta |
| 4. Punto NTC de la zona superior | 11. Ventilador de zona inferior | 18. Vidrio |
| 5. Ventana de escape | 12. Luz de zona inferior | 19. Manija |
| 6. Temperatura de zona inferior | 13. Repisa | 20. Bisagra inferior |
| 7. Temperatura de zona superior | 14. Punto NTC de zona inferior | 21. Cerradura |

DIAGRAMA ELÉCTRICO

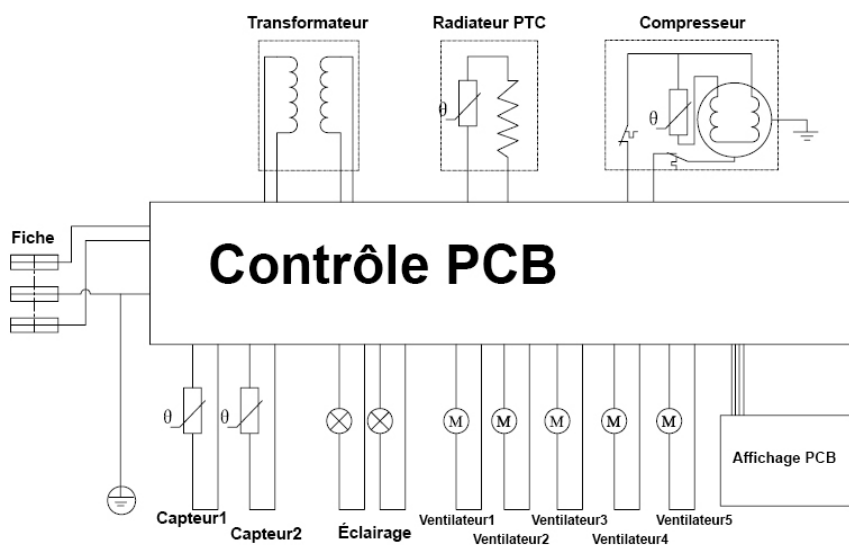

INSTALACIÓN



Antes de conectar el aparato a una fuente de alimentación, déjelo en posición vertical durante aproximadamente 24 horas. Esto reducirá la posibilidad de un mal funcionamiento en el sistema de enfriamiento debido a la manipulación durante el transporte.

Antes de operar su enfriador de vino por primera vez, siga estos pasos:

- Retire el empaque exterior e interior.
- Limpie la superficie interior de la unidad con agua tibia y un paño suave.
- Coloque el enfriador en una superficie nivelada que sea lo suficientemente fuerte para sostener la unidad cuando esté completamente cargada. Para nivelar su enfriador, ajuste las patas delanteras ubicadas en la parte inferior de la unidad.

INSTALACIÓN DEL MANGO DE ACERO INOXIDABLE

Para instalar el mango, siga las instrucciones a continuación:

1. Retire la junta de goma del lado derecho del interior de la puerta (no necesita quitar toda la junta, solo el lado que cubre las aberturas para los tornillos).
2. Quite los tornillos de la bolsa incluida. Pase los tornillos a través de los orificios desde el interior hasta que asoman hacia el frente exterior del marco de la puerta.
3. Alinee la manija con los dos tornillos, luego apriete los tornillos en la manija con un destornillador hasta que la manija esté nivelada y asegurada firmemente contra el marco de la puerta. **NO** apriete demasiado los tornillos, ya que puede dañar el marco de la puerta.

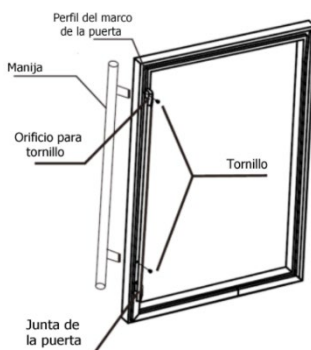

INSTRUCCIONES DE OPERACIÓN

CÓMO UTILIZAR LOS BOTONES DEL PANEL DE OPERACIÓN



Suba a la temperatura deseada. *



Baje a la temperatura deseada. *

* Para configurar la temperatura de la zona superior, presione el botón ARRIBA o ABAJO en el panel de control. La temperatura interior de la zona superior se puede ajustar en incrementos de 1 grado entre 40 ° F y 50 ° F (5 ° - 10 ° C).

* Para configurar la temperatura de la zona inferior, presione el botón ARRIBA o ABAJO en el panel de control. La temperatura interior de la zona inferior se puede ajustar en incrementos de 1 grado entre 50 ° F y 66 ° F (10 ° - 18 ° C).

La luz interior se puede encender o apagar presionando el botón “Luz”.

NOTAS ADICIONALES

- El aparato no debe ser utilizado por niños o personas con capacidades físicas, sensoriales o mentales reducidas o con falta de experiencia.
- Los niños no deben jugar con el aparato. La limpieza y el mantenimiento del usuario deben realizarse bajo la supervisión de un adulto.
- Si el cable de alimentación está dañado, debe ser reemplazado por el fabricante, su agente de servicio o personas calificadas para evitar un peligro para la seguridad.
- Mantenga las aberturas de ventilación del aparato libres de obstrucciones.
- No utilice dispositivos mecánicos o medios distintos a los recomendados por el fabricante para acelerar el proceso de descongelación.
- No dañe el circuito refrigerante.
- No utilice aparatos eléctricos dentro de los compartimentos de almacenamiento de vino del aparato.
- No almacene sustancias explosivas como latas de aerosol en el aparato.
- Este aparato está diseñado para usarse únicamente en el hogar, la oficina y entornos similares.

COMO USAR LA BANDEJA PARA HUMEDAD

Su unidad viene con una pequeña bandeja para ayudar a mantener las repisas de madera y/o corchos con la humedad idónea. Llene la bandeja hasta la mitad con agua y colóquela en la repisa del centro, horizontalmente y hacia la parte de atrás de la misma, para que la humedad pueda distribuirse uniformemente dentro de la unidad. Rellene la bandeja cuando el agua baje a un cuarto de su capacidad y tenga especial cuidado al mover las repisas, así como el contenido de las mismas para evitar derrames al interior de la unidad.

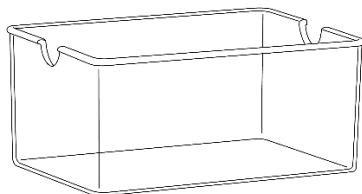

LIMPIEZA Y MANTENIMIENTO

LIMPIEZA DE SU REFRIGERADOR

Para limpiar su refrigerador:

- Desenchufe el enfriador y retire todo lo que haya adentro.
- Limpie el interior de la unidad con una solución de agua tibia y una solución de bicarbonato de sodio (2 cucharadas de bicarbonato de sodio en un litro de agua).
- Desatornille el depósito de agua en la parte inferior de la unidad y enjuague con agua.
- Para limpiar el exterior de la unidad, use un detergente suave y agua tibia.

MOVER SU REFRIGERADOR

Para mover su refrigerador:

- Retire todo lo almacenado en el interior.
- Fije con cinta adhesiva todas las partes sueltas ubicadas dentro de la unidad.
- Gire las patas niveladoras hacia la base para evitar daños.
- Fije la puerta con cinta adhesiva.
- Asegúrese de que la unidad permanezca en posición vertical durante el transporte.

GUÍA DE ALMACENAMIENTO DE VINO

- La temperatura ideal para almacenar vinos tintos o blancos es 55 ° F, con humedad entre 60% y 75% RH.
- Almacene las botellas cerradas con corcho de forma horizontal para evitar que el corcho se seque y deje entrar aire a la botella afectando el vino en su interior.
- Los rayos ultravioletas hacen que el vino envejezca más rápido, así que mantenga las botellas alejadas de la luz solar directa.
- Evite fuertes vibraciones de motores u otros aparatos alrededor de su refrigerador.
- Almacene el vino separado de los olores fuertes que puedan contaminar el sabor del vino.

¿CUÁNTO TIEMPO DEBO ALMACENAR MI VINO?

Si bien la mayoría de los vinos de hoy están destinados a beberse “jóvenes” (dentro de unos años de producción), algunos vinos finos se sirven mejor con una crianza adecuada. Pero el envejecimiento demasiado prolongado puede disminuir el sabor del vino. En términos generales, los vinos tintos pueden envejecer más que los vinos blancos, pero aquí hay una guía de almacenamiento para algunas cosechas populares.

Cabernet Sauvignon	7-10 Años
Pinot Noir	5 Años
Merlot	3-5 Años
Zinfandel	2-5
Beaujolais	Beber pronto
Chardonnay	2-3 Años
Riesling	3-5 Años
Sauvignon Blanc	18 meses – 2 Años
Pinot Gris	1-2 Años
Champagne	Listo para servir

SOLUCIÓN DE PROBLEMAS

Problema	Causas Posibles	Solución
El refrigerador no funciona.	La unidad puede estar conectada con un voltaje diferente.	Compruebe si está utilizando el voltaje incorrecto.
	Es posible que se haya disparado el disyuntor o que haya un fusible fundido.	Reinicie el disyuntor o compruebe si hay un fusible quemado.
El refrigerador no enfría lo suficiente.	El entorno externo puede requerir una configuración más alta.	Baja la temperatura del enfriador.
	Es posible que la puerta se abra con demasiada frecuencia.	Abra la puerta con menos frecuencia.
	La puerta no está completamente cerrada.	Asegúrese de que la puerta esté bien cerrada.
	La junta de la puerta no sella correctamente.	Reemplace el sello de la puerta. Los reemplazos se pueden adquirir del fabricante.
	La rejilla frontal está obstruida.	Asegúrese de que nada bloquee la rejilla delantera.
La luz no funciona.	Puede haber un problema con la placa de visualización.	Póngase en contacto con el fabricante.
El refrigerador vibra mientras está en funcionamiento.	La unidad no está colocada en un piso nivelado o los pies de la unidad no están instalados correctamente.	Asegúrese de que los pies de la unidad estén en la posición correcta y bien apretados.
El refrigerador produce mucho ruido.	La unidad no está nivelada.	Véase más arriba.
	El ventilador puede estar obstruido	Revise el ventilador para asegurarse de que no haya desechos ni obstrucciones. Si no es así, comuníquese con el fabricante.

Problema	Causas Posibles	Solución
La puerta no se cierra correctamente.	La unidad no está nivelada.	Véase más arriba.
	La puerta no está instalada correctamente.	Revise las bisagras de la puerta para asegurarse de que estén instaladas correctamente.
	El sello es débil.	Reemplace el sello de la puerta. Los reemplazos se pueden adquirir del fabricante.
	Los estantes están fuera de posición.	Asegúrese de que los estantes se deslicen hasta el fondo de la unidad.
La pantalla LED no funciona.	Puede haber un problema con la placa de control principal.	Póngase en contacto con el fabricante.
	Hay un problema con el enchufe.	Póngase en contacto con el fabricante.
Hay un error en la pantalla LED o el LED muestra "LO".	El kit de enfriamiento ya no funciona correctamente.	Póngase en contacto con el fabricante.
	La placa de circuito impreso está defectuosa.	Póngase en contacto con el fabricante.
Los botones no funcionan.	El panel de control de temperatura puede estar dañado.	Póngase en contacto con el fabricante.

GARANTIA DEL FABRICANTE

Este aparato está cubierto por una garantía limitada del fabricante. Durante un año a partir de la fecha original de compra, el fabricante reparará o reemplazará cualquier pieza de este electrodoméstico que demuestre tener defectos de materiales y mano de obra, siempre que el electrodoméstico se haya utilizado en las condiciones de funcionamiento normales previstas por el fabricante.

Términos de garantía:

Durante el primer año, cualquier componente de este electrodoméstico que se encuentre defectuoso debido a los materiales o la mano de obra será reparado o reemplazado, a discreción del fabricante, sin cargo para el comprador original. El comprador será responsable de los gastos de traslado o transporte.

Exclusiones de garantía:

La garantía no se aplicará si el daño es causado por cualquiera de los siguientes:

- Fallo de alimentación
- Daños durante el transporte o al mover el aparato
- Suministro de energía inadecuado, como bajo voltaje, cableado doméstico defectuoso o fusibles inadecuados
- Accidente, alteración, mal uso o abuso del aparato como el uso de accesorios no aprobados, circulación de aire inadecuada en la habitación o condiciones de funcionamiento anormales (temperaturas extremas)
- Uso en aplicaciones comerciales o industriales
- Incendio, daños por agua, robo, guerra, disturbios, hostilidad o casos fortuitos como huracanes, inundaciones, etc.
- Uso de fuerza o daño causado por influencias externas
- Aparatos parcial o totalmente desmontados
- Exceso de desgaste por parte del usuario

Obtención del servicio:

Cuando haga un reclamo de garantía, tenga disponible la factura de compra original con la fecha de compra. Una vez confirmado que su electrodoméstico es elegible para el servicio de garantía, todas las reparaciones serán realizadas por un centro de reparación autorizado de NewAir™. El comprador será responsable de los gastos de traslado o transporte. Las piezas y / o unidades de reemplazo serán nuevas, refabricadas o reacondicionadas y están sujetas a la discreción del fabricante. Para soporte técnico y servicio de garantía, envíe un correo electrónico a support@newairusa.com.